

Faldale Wakaflex

Raccomandazioni generali

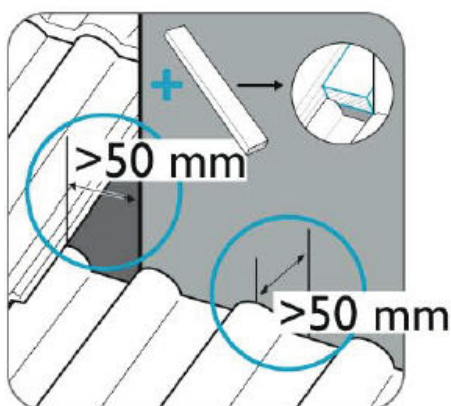

- Assicurarsi che il Faldale Wakaflex sia posato su una superficie asciutta priva di polvere/olio/grasso/silicone e ghiaccio.
- Assicurarsi che lo spazio non supportato tra le tegole e le parti dell'edificio sopraelevate sia inferiore a 50 mm, altrimenti installare un supporto aggiuntivo.
- Per le tegole tipo coppi o simili, la guaina Wakaflex deve superare la sommità dalla parte concava in modo che la guaina sia posizionata in discesa. Con tegole piatte o simili la sovrapposizione deve essere di almeno 120 mm.
- La sovrapposizione minima di due pezzi di Wakaflex deve essere di almeno 50 mm. Non fare il giunto all'interno di parti convesse delle tegole.
- Evitare di formare conche dove l'acqua può stagnare.
- La guaina Wakaflex è incompatibile con le seguenti sostanze: Bitume, catrame, trementina, benzina, grasso, diluente nitro, olio, acido cloridrico, tetraidrofurano.

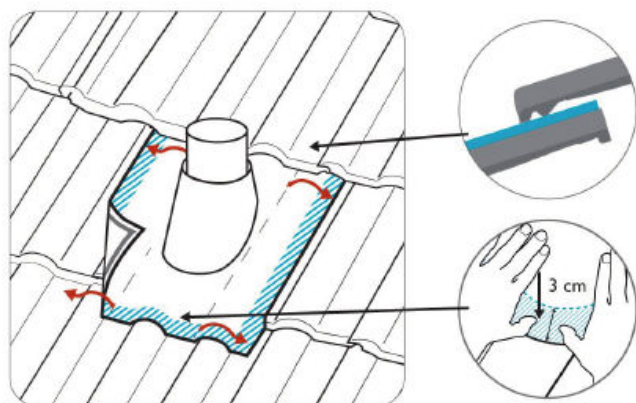

Modellare la guaina Wakaflex del faldale sulle tegole in modo da seguirne l'andamento posizionando l'estremità finale come da figura.

Fissare correttamente la guaina del faldale Wakaflex al materiale di copertura nella zona in cui si trova la striscia in butile (3 cm dal bordo).

La guaina del Wakaflex deve essere posata sotto la tegola successiva (lato colmo).

ISTRUZIONI DI MONTAGGIO



1. Rispetto la canna fumaria installata attraverso il tetto lasciare scoperta una fila di tegole sopra il camino.



2. Posizionare il faldale Wakaflex sulla canna fumaria.

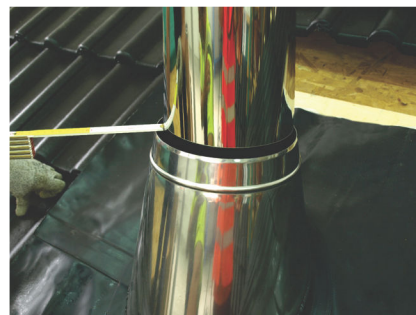

3. Centrare il faldale rispetto la canna fumaria misurando la medesima distanza tra il tubo e il bordo del cono.



4. Strappare la pellicola sul bordo inferiore. Premere leggermente la guaina sulle tegole in modo da bloccare il faldale.



5. Modellare la guaina Wakaflex del faldale sulle tegole in modo da seguirne l'andamento.



6. Usare il rullo premendo la guaina del faldale Wakaflex sulle tegole per garantire una connessione salda.



7. Tagliare a misura e inchiodare dei listelli tra le travi situate sul lato sinistro e destro del camino

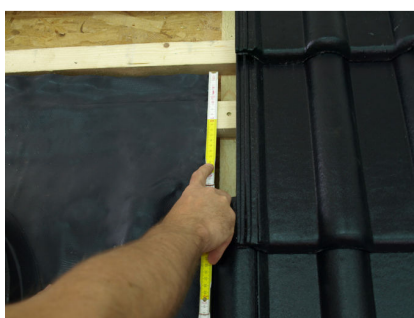

8. Il listello deve essere inchiodato 5 cm sotto il bordo superiore della membrana Wakaflex.



9. Pieghere il bordo laterale della membrana fino a formare una barriera drenante.



10. Piegare la membrana verso l'alto per formare una barriera per impedire la penetrazione dell'acqua nella struttura del tetto.



11. Appoggiare la membrana del faldale Wakaflex sul listello e fissarla sul lato destro, sinistro e al centro.



12. Tagliare le tegole all'occorrenza per adattarsi alla forma del faldale.



13. Montare la fila superiore delle tegole.



14. Installazione completata del faldale Wakaflex



15. Installare la fascia anti intemperie e serrare la vite per ancorala saldamente alla canna fumaria.



16. Applicare del silicone* sulla giunzione tra il colletto e il camino.

*Utilizzare un silicone idoneo alla temperatura superficiale della canna fumaria



17. Installare il terminale e fissarlo con la fascetta stringitubo.



18. Installazione completata del faldale Wakaflex e della canna fumaria