

SCHIEDEL

SCHIEDEL Multi

Sustav dimnjaka s cijevima od izostatičke tehničke keramike namijenjen za plinske kondenzacijske uređaje



www.schiedel.com/hr

SCHIEDEL

MULTI



*Moja peć
Moj dimnjak
Moj dom*



A **standard**
INDUSTRIES COMPANY

SCHIEDEL Multi

Sustav dimnjaka s cijevima od izostatičke tehničke keramike namijenjen za plinske kondenzacijske uređaje

SCHIEDEL

MULTI

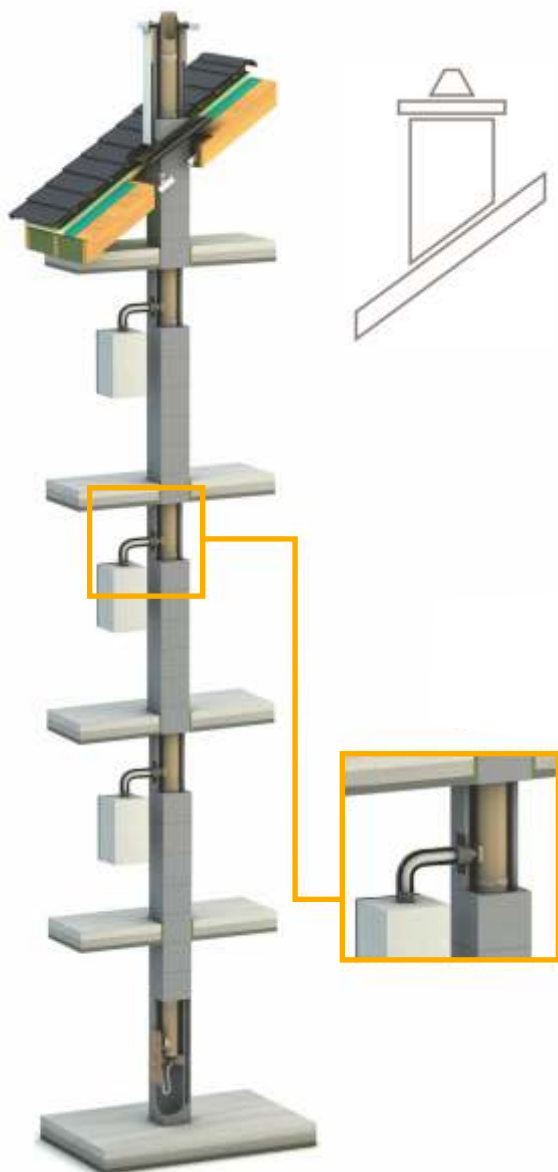

Schiedel MULTI je montažni koncentrični sustav dimnjaka s dovodom zraka za izgaranje namijenjen ugradnji unutar objekta ili alternativno po vanjskom fasadnom zidu uz dodatna pričvršćenja, a sastoji se od dimnovodnih cijevi od izostatičke tehničke keramike, plašteva od laganog betona te ostalih fazonskih elemenata. Primjenjuje se za jednostruki ili višestruki priključak plinskih kondenzacijskih ložišta te služi kao glavni dimnjak ukoliko je projektom predviđeno centralno etažno grijanje na plin.

TEHNIČKI PODACI

Gorivo	Plinovito gorivo
Radna temperatura	200 °C
Način rada - kondenzat	Mokri uvjeti (W), s pojavom obilne količine kondenzata
Način rada - tlak	Predtlak (P1) do 200 Pa, može raditi i u podtlaku
Dimnovodna cijev	Izostatička tehnička keramika
Kanal za dovod zraka	Prostor između dimnovodne cijevi i vanjskog plašta
Vanjski plašt	Lagani beton
Usklađena norma	HRN EN 13063-3:2007
Izvedba/klasa proizvoda	T200 P1 W 2 O00



SCHIEDEL Multi

SCHIEDEL

MULTI

Sustav dimnjaka s cijevima od izostatičke tehničke keramike namijenjen za plinske kondenzacijske uređaje

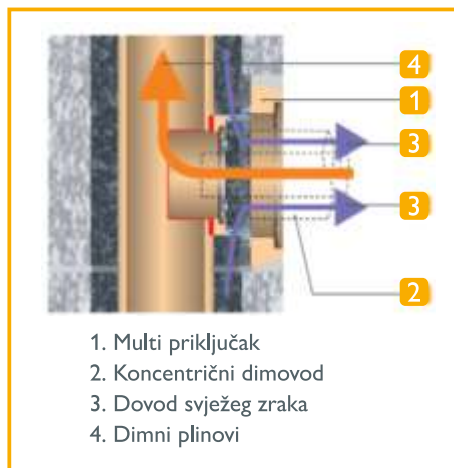

DIMOVODNA CIJEV OD IZOSTATIČKE TEHNIČKE KERAMIKE

Schiedel MULTI dimnovodna cijev izrađena je najmodernijom tehnologijom od visokokvalitetne izostatičke tehničke keramike prema HRN EN 1457 kl. D3P1. Njezina svojstva prilagođena su posebnim zahtjevima moderne dimnjačke tehnike s naglaskom na plinovita goriva u predtlaku te se odlikuje vrhunskim karakteristikama za siguran rad, otpornošću na temperaturne promjene i kiseline, neosjetljiva na vlagu kao i iznimne tvrdoće.

PLAŠT OD SREDNJE LAGANOG BETONA

Plašt je izrađen od srednje laganog betona s optimalnim mjerama i kanalima koji omogućavaju prozračivanje toplinske izolacije prema HRN EN 12446. Niska specifična gustoća materijala omogućava jednostavno rukovanje. Posebna geometrija plašta smanjuje prostor kod ugradnje i skladištenja, a dodatni kanali omogućavaju armiranje, a time i statičku stabilnost.

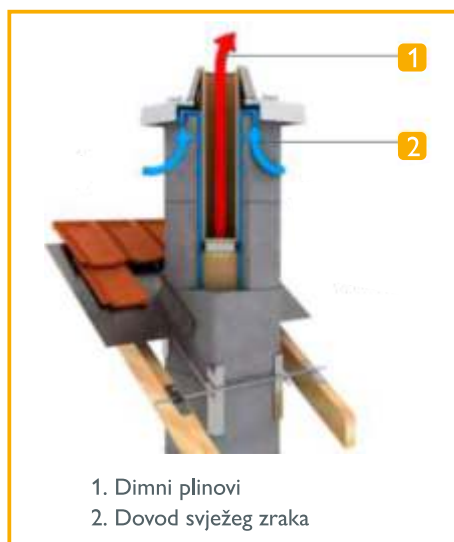

PROTUSTRUJNI RAD

Kod Schiedel MULTI dimnjaka zrak za izgaranje struji suprotnim smjerom od strujanja dimnih plinova i to od vrha dimnjaka prema ložištu kroz slobodni kanal koji se nalazi između vanjskog plašta i dimnovodne cijevi od izostatičke tehničke keramike. Svježi zrak koji dolazi odozgo se prethodno zagrijava na putu prema dolje na unutarnjoj cijevi i ulazi u ložište već zagrijan. To je posebno važno u hladnim danima, kada potrošnja energije kod kondenzacijske tehnike često radi na granici, jer dovodi do smanjenja potrošnje potrebnog goriva. Time se povećava učinkovitost uređaja za grijanje. Posebna struktura dimnovodne cijevi od izostatičke keramike dodatno povećava tu prednost.

Tip dimnjaka	Promjer cijevi cm	Unutarnja mjera cm	Vanjska mjera cm	Težina kg/m
Multi 12	12	19 / 19	28 / 28	55
Multi 14	14	26 / 26	36 / 36	80
Multi 16	16	26 / 26	36 / 36	82
Multi 18	18	30 / 30	40 / 40	93
Multi 20	20	30 / 30	40 / 40	96
Multi 25	25	38 / 38	48 / 48	122



Donosimo toplinu u Vaš dom.

SCHIEDEL Multi

Sustav dimnjaka s cijevima od izostatičke tehničke keramike namijenjen za plinske kondenzacijske uređaje

SCHIEDEL

MULTI



Dimnjaci, kamini i ventilacijska rješenja,
dizajnirani za **Vaš život**

Schiedel proizvodnja dimnjaka d.o.o.

Golubovec 26, 49255 Novi Golubovec

Prodaja INOX:

Petar Landeka, GSM: 091 1 250 084; e-mail: petar.landeka@schiedel.com

Prodaja KERAMIKA:

Prodajni predstavnik - SZH, ISTOČNA HRVATSKA:

Željka Bujanić, GSM: 091 1 250 092; e-mail: zeljka.bujanic@schiedel.com

Prodajni predstavnik - SREDIŠNJA HRVATSKA:

Boško Nenadović, GSM: 091 1 250 078; e-mail: bosko.nenadovic@schiedel.com

Prodajni predstavnik - SJEVERNI I JUŽNI JADRAN, LIKA:

Vanja Piškulić, GSM: 091 1 250 086; e-mail: vanja.piskulic@schiedel.com

OTPREMA - SLUŽBA ZA KUPCE:

Nikolina Androić, Tel. +385 49 382 631;

Fax: +385 49 382 632; GSM: 091 1 250 089;

e-mail: nikolina.androic@schiedel.com

TEHNIČKA I PRODAJNA PODRŠKA:

Darko Bujanić, GSM: 091 1 421 498; e-mail: darko.bujanic@schiedel.com

www.schiedel.com/hr



www.facebook.com/SchiedelHrvatska/



www.instagram.com/SchiedelHrvatska/



SCHIEDEL

besplatni info telefon:

0800 5335



Moja peć
Moj dimnjak
Moj dom

A **stañdard**
INDUSTRIES COMPANY