



SCHIEDEL

Schiedel ABSOLUT

Der universelle
Energiesparschornstein



www.schiedel.de



SENTINEL HOLDING
INSTITUT



Zukunftssicher und ausgezeichnet

Mit Schiedel ABSOLUT nachhaltig und wohngesund bauen

Mit dem Gebäudeenergiegesetz (GEG) steigen die Anforderungen an den Hausbau sowie den industriellen und gewerblichen Bau. Regenerative Energieträger und dichte Gebäudehüllen prägen den Standard bei Energieeffizienz- und Passivhäusern, die Anforderungen an jedes einzelne Bauteil steigen.

Um Sicherheit bei Planung, Einbau und Funktion zu gewährleisten, sind Industrie und Handwerk gefordert. Im Heiztechnikbereich bietet der Energiesparschornstein ABSOLUT gleich doppelte Sicherheit.

Zum einen ist der ABSOLUT durch den universellen Einsatzbereich immer die richtige Wahl bei Öl, Gas oder jeglicher Art von Biomasse-Brennstoffen, wie z.B. Pellets, Stückholz oder Hackschnittel.

Zum anderen sichern die einzigartige Compound-Bauart und die Komponenten des Schornsteinsystems ABSOLUT die Einhaltung der aktuellen Energieeinsparverordnung.

Ein schadstoffgeprüftes Haus mit einer sehr guten Innenraumluft ist die Grundlage für ein gesundes Leben. Schadstoffe gasen aus Baumaterialien, Wänden und Böden aus oder stecken in Möbeln. Wichtig für ein gesünderes Haus ist deshalb die richtige Baustoffauswahl, damit möglichst wenig Schadstoffe ins Haus gelangen. Diese Schadstoffe sind unsichtbar, aber messbar. Eine hohe gesundheitliche Qualität in Innenräumen ist also kein Zufall, sondern lässt sich technisch planbar, messbar und vor allem bezahlbar umsetzen.

Gesundes Bauen erfolgt dank des Sentinel Holding Konzepts nach transparenten und nachvollziehbaren Kriterien. Informationen erhalten Sie unter: www.sentinel-haus.de.

Der universelle Energiesparschornstein ABSOLUT sowie unsere Ofenfamilie KINGFIRE wurden vom Sentinel Holding Institut (SHI) auf Schadstoffe geprüft und als wohngesund empfohlen.



- H2-ready und zugelassen für den Betrieb mit Biogas und Wasserstoffgemisch.
- Universeller W3G-Energiesparschornstein für feste, flüssige und gasförmige Brennstoffe.
- Geringe Montagezeiten und -kosten.
- Wärmegeädmmter Thermo-Luftzug.
- Zuluftschacht ist leicht revisionierbar und kann zusätzlich auch als Installationsschacht genutzt werden.
- Bauphysikalisch und strömungstechnisch optimiert.
- Wärmegeädmmter Compound-Mantelstein – Wärmebrücken optimiert.
- Zusätzliche Energieeffizienzkomponenten lieferbar.
- Statische Lösungen im Standard-Lieferprogramm, bei großen Höhen über Dach.

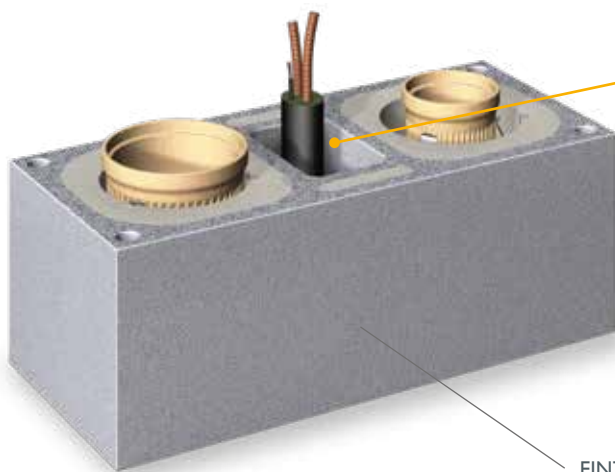

ABSOLUT 18TL14

Wärmegeädmmter Thermo-Luftzug mit Multifunktion. (Im Einfamilienhausbau ist der Querschnitt des Thermo-Luftzuges für die Aufnahme von Solar-/Steuerleitungen und der Verbrennungsluftzufuhr ausreichend.)

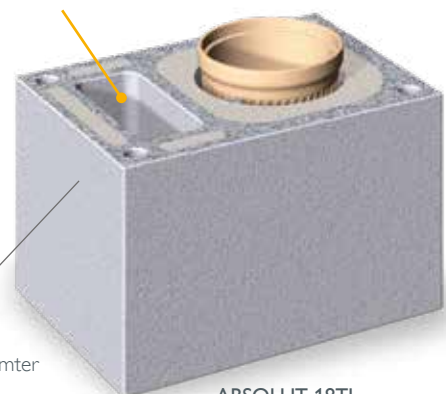

ABSOLUT 18TL

EINZIGARTIG:
Werkseitig wärmegeädmmter
Compound-Mantelstein

Perfekt aufeinander abgestimmt

Praxisbezogenes Zubehör für effektives Bauen und behagliches Wohnen



Der Schornstein-Fuß am Stück

Der komplett vormontierte ABSOLUT Fertigfuß¹⁾ für eine einfachere, schnellere und sicherere Verarbeitung. Ein Kondensatanschluss zur bauseitigen Ableitung ist bereits im Fuß integriert. Ist bauseits keine Ableitung vorgesehen kann ein auswechselbarer Kondensatauffangbeutel (Art.-Nr. 900014780, Fassungsvermögen 3 ltr.) problemlos angeschlossen werden. In diesem Fall empfiehlt sich die gleichzeitige Nutzung von dem geschlossenen Kondensatblendentürblatt (Art.-Nr. 137660) und der ABSOLUT Regenhaube.

Durch die spezielle Konstruktion des Fertigfußes ist unterhalb der Putztür ein 4-seitiger Verbrennungsluftanschluss z.B. mit der Blower-Door-Zuluftblende (Art.-Nr. 108972) möglich.

Tipp:

Mit dem Adapterring im Fertigfußpaket ist nur ein Fertigfuß für die 4 Rohrdurchmesser 12-14-16-18 cm verwendbar.



¹⁾ Zweizügige/Kombinierte Varianten: technische Änderungen vorbehalten

TIPP

ABSOLUT Design-Fertigfuß

Die erste Schornsteinfußlösung für Wohnräume

Ergänzend zum ABSOLUT Standard-Lieferprogramm hat Schiedel den ersten Schornsteinfuß für Wohnräume mit Designtür statt Putztür entwickelt.

So wird kellerloses Bauen noch schöner!

Durch die bündig schließende Tür mit ihrem klaren Design integriert sich das neue Fußteil auf fast unsichtbare Weise harmonisch in das Wohnumfeld und erfüllt erstmals den Bauherren-Wunsch nach einer für Wohnräume ansprechenden Optik.

ABSOLUT Design-Fertigfuß

- Putz-/Revisions- und Kondensattür entfallen
- Designtür wird bauseits eingeputzt und integriert sich (fast) unsichtbar in das Wohnumfeld
- Verdeckter Kondensatablauf



Der ABSOLUT Design-Fertigfuß ist für die bauseitige Verkleidung, z.B. Verputzen, vorbereitet.



Die Thermo-Elemente

Damit bleibt die Wärme drinnen und die Kälte draußen

Der bewährte ABSOLUT Thermo-Trennstein ist als Compound-Stein mit besonderer Dämmeigenschaft konzipiert. Durch das einzigartige Schiedel Produktionsverfahren garantiert er die vertikale, thermische Entkopplung des Schornsteins im modernen Hausbau.

Der Einsatz im ABSOLUT Schornstein auf Höhe der Kellerdecke und des Dachdurchgangs verhindert dank optimierter Schaumglasmischung wirkungsvoll Wärmeverluste.

Hinweis: Vor allem bei Nicht-Betrieb besteht eine besonders hohe Gefahr der Kaltaderbildung im Gebäude. Der ABSOLUT Thermo-Trennstein vermeidet dies effektiv.

Trotz Vollmaterial-Bauweise verfügt er über ein geringes Gewicht und macht ihn bei jeder Dachneigung flexibel einsetzbar.

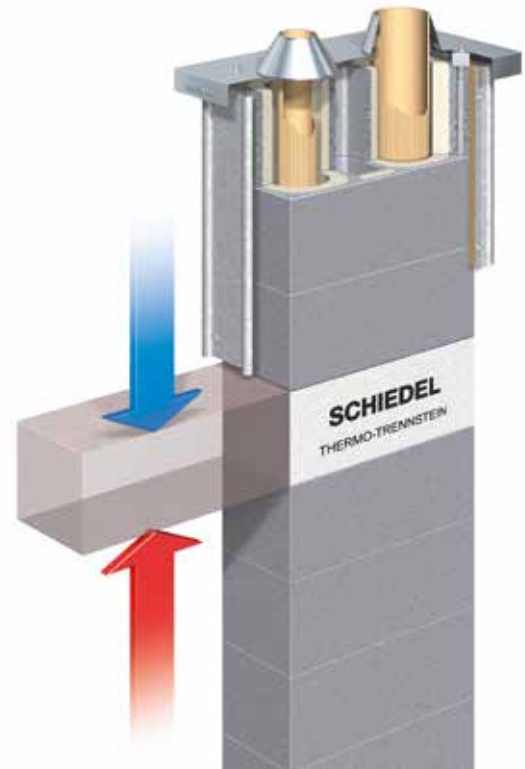

Das spricht für den Thermo-Trennstein:

- Vermeidet Wärmebrücken wirkungsvoll und nachweislich.
- Kälte hat keine Chance.
- Energieeinsparung
- Thermische Entkopplung
- Thermo-Trennstein ist dampfdurchlässig.

Die Thermo-Fußplatte

Effektivität von Anfang an

Die Thermo-Fußplatte ist das Pendant zum Thermo-Trennstein und dient der thermischen Trennung vom Kellerboden/Fundamentplatte zum Schornstein.

Die Höhe der Thermo-Fußplatte beträgt 10 cm.

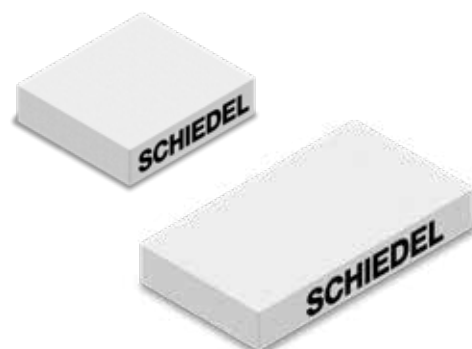

Der Thermo-Luftzug

Optimiert bereits in der Anheizphase

Konstante Luftzufuhr über den gesamten Abbrand

Damit dem Feuer nicht die Luft ausgeht

In der Anheizphase wird die Verbrennungsluft bei **konzentrischen** Anlagen über den Ringspalt zwischen Rohr und Mantelsteininnenseite geführt. Die dabei vorhandenen großen Reibungsflächen wirken strömungsbehindernd auf die einwandfreie Frischluftversorgung. Zusätzlich wird die Temperatur der Abgase teilweise an die im Ringspalt geführte Zuluft übertragen. Dies führt zu einem Auftrieb im Luftschacht und reduziert den zur Verfügung stehenden Unterdruck. Der Kamin- und Kachelofen wird gerade in der Anheizphase nicht mehr ausreichend mit Verbrennungsluft versorgt, was die Emissionen der Feuerstätte stark erhöht.

Dies zeigt sich z.B. durch eine starke Rauchentwicklung im Brennraum, was zu unangenehmen Folgen beim Öffnen der Feuerraumtür führt.

Der **ABSOLUT TL** mit Thermo-Luftzug vermeidet bei Festbrennstoff-Feuerstätten diese Situation durch die von Anfang an gegebene, ausreichende und ungehinderte Verbrennungsluftversorgung mittels **separatem Luftschacht**, dem Thermo-Luftzug. Thermische Differenzen zwischen Rohrsäule und Zuluft haben so keine negativen Auswirkungen auf die Betriebsweise des Kamin- oder Kachelofens.

Vergleich

- Schornsteinsystem mit konzentrischer Zuluftführung

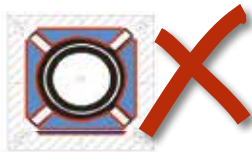

(Ø 14 - Ø 18)

- Der ABSOLUT mit Thermo-Luftzug



(Ø 18)

■ Zuluftfläche
■ Reibungsflächen

1. Vergleich Zuluftfläche zum Reibungsumfang

System/Durchmesser	Ø14	Ø16	Ø18	Ø18 TL
Verhältniszahl	0,92	0,85	0,79	0,29
Zuluftfläche : Reibungsumfang ¹⁾				

2. Hydraulischer Durchmesser d_h ²⁾



Ø 6,01 cm



Ø 13,94 cm

1) Die innen- und außenseitigen Reibungsflächen in der Luftführung von konzentrischen Systemen verursachen einen bis zu dreifachen Druckverlust gegenüber dem ABSOLUT mit Thermo-Luftzug. Das macht sich vor allem in der Anheizphase negativ bemerkbar. Im Dauerbetrieb behindert dann der im Luftschacht durch die Erwärmung entstehende Auftrieb die Strömung der Verbrennungsluft zur Feuerstätte.

2) Der hydraulische Durchmesser ist eine theoretische Größe, um Berechnungen an Rohren oder Kanälen mit nicht kreisförmigem Querschnitt durchzuführen.

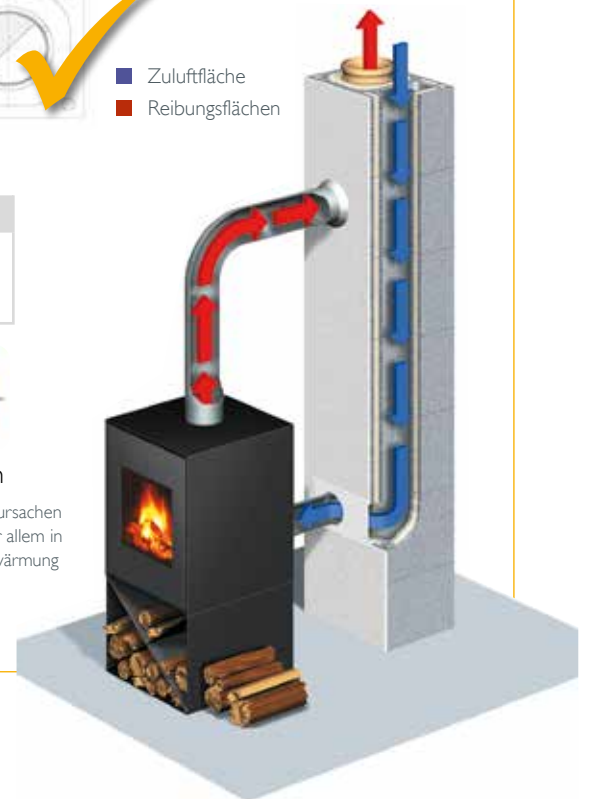

Ausreichend Verbrennungsluft

Der rechnerische Vergleich der Zuluftfläche zum Reibungsumfang zwischen einem ABSOLUT TL und einem Schornsteinsystem mit konzentrischer Zuluftführung zeigt, dass der ABSOLUT TL auf Grund seiner geringen Reibungsfläche eine günstigere Luftströmung und somit einen geringeren Strömungswiderstand hat (im Thermo-Luftzug).

Der größere hydraulische Durchmesser des Thermo-Luftzuges gegenüber konzentrischen Systemen beweist eine automatisch größere hydraulische Wirkung und begünstigt somit das Anheizverhalten. Daher sind mit dem ABSOLUT TL im Vergleich zu konzentrischen Systemen auch geringere Schornsteinhöhen möglich.

Einzigartig!

Der Compound-Mantelstein

Effizient in der Anwendung

Überzeugend in der Umsetzung

Das Schornsteinsystem ABSOLUT besteht aus einem werkseitig mit Schaumbeton gedämmten Compound-Mantelstein* und einem hochwertigen isostatisch gepressten Profil-Keramikrohr; Dieser Konstruktionsaufbau ist anderen Konstruktionen überlegen.

Der ABSOLUT weist durch seine einzigartige Bauart beste Dämmwerte auf (s. Grafik unten) und minimiert somit effektiv und nachweislich Wärmebrücken im geforderten modernen Hausbau. Die renommierte Donau-Universität Krems bestätigt die positiven Eigenschaften des ABSOLUT Compound-Mantelsteins* gegenüber anderen Schornsteinsystemen.

* Der Compound-Mantelstein ist ein Leichtbetonmantelstein mit integrierter Dämmung (Schaumbeton).

Vergleich der Schornstein-Oberflächentemperatur *

Mantelstein Varianten:

Ziegelschacht
mit gedämmtem
Keramikrohr

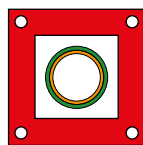

Oberflächentemperatur:

12,41°C

Leichtbetonschacht
mit innenliegendem
Keramikrohr

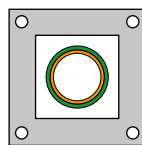

7,25°C

Gedämmter Leicht-
Betonschacht mit
separatem Luftzug

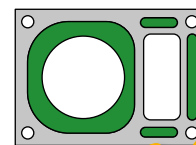

13,7°C

* Den Berechnungen wurde eine Außentemperatur von -10°C und eine angeschlossene Festbrennstoff-Feuerstätte mit 10 kW Heizleistung zu Grunde gelegt.

Die Mantelstein-Oberflächentemperatur muss mindestens $\geq 12,6$ °C betragen, damit kein Kondensat oder Schimmelpilz entsteht. Der wärmegeämmte Thermo-Luftzug verhindert, dass die kalte Außenluft zu einer Kaltader im Haus führt.

Das spricht für den ABSOLUT Compound Mantelstein

- Keine Kaltader im Gebäude.
- Keine Schimmelbildung im Wohnraum.
- Thermo-Luftzug zur separaten Luftzufuhr zu einer Feuerstätte.
- Sicherer Betrieb von raumluftunabhängigem Kamin- und Kachelofen.
- ABSOLUT Compound-Mantelstein Oberflächentemperatur $\geq 13,7$ °C.
- Energieeinsparung.

Die Mantelstein-Oberflächentemperatur muss mindestens **+12,6 °C** betragen, damit kein Tauwasser sowie Schimmelpilz entsteht. Der wärmegeämmte Thermo-Luftzug verhindert, dass die kalte Außenluft zu einer Kaltader im Haus führt.

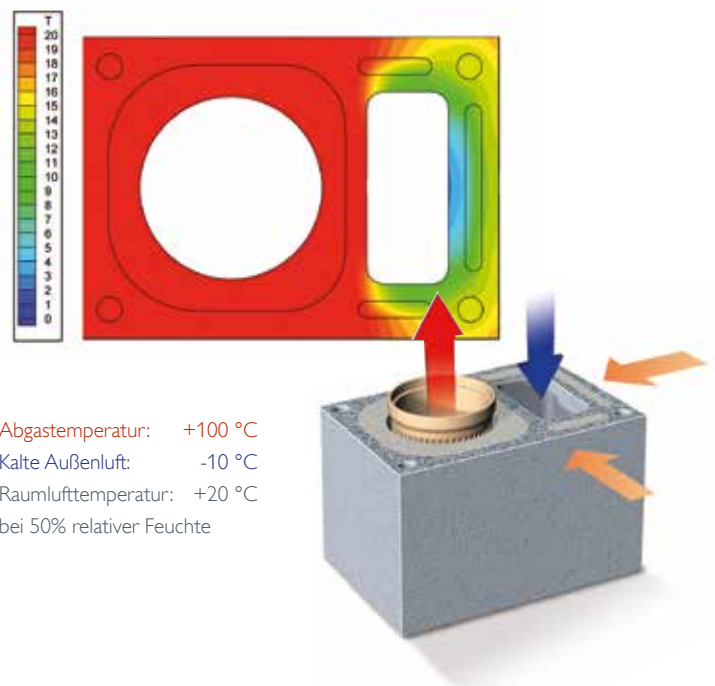

Integrierte Dämmung spart Energie und Kosten

Besser geht's nicht

Wärmebrückenreduziertes Bauen

Um die Mantelstein-Oberfläche des Schornsteinsystems, bei Betrieb und Nicht-Betrieb, nicht unter das geforderte Niveau von 12,6°C sinken zu lassen, ist es nach DIN 18160-1 erforderlich nicht ausreichend isolierte Systeme mit einer zusätzlichen Dämmschicht auszustatten. Dies erfordert, z.B. bei konzentrischen Varianten, einen Mehraufwand an Zeit,

Material- und Montagekosten. Der ABSOLUT TL erfüllt die Forderung nach hygienischen Bedingungen im Standard und spart so bereits bei der Montage. Der ABSOLUT TL gibt Planern, Verarbeitern und Hausbesitzern Sicherheit bei Funktion und Lebensdauer sowie Nutzungsvielfalt der Schornsteinanlage.

Zum Thema Wärmebrücken heißt es im § 12 des Gebäudeenergiegesetz - GEG

Ein Gebäude ist so zu errichten, dass der Einfluss konstruktiver Wärmebrücken auf den Jahres-Heizwärmebedarf nach den anerkannten Regeln der Technik und nach den im jeweiligen Einzelfall wirtschaftlich vertretbaren Maßnahmen so gering wie möglich gehalten wird.

Die DIN V 18160-1 fordert:

6.11.2 Zusätzliche Wärmedämmung

Ist eine Abgasanlage für feuchte Betriebsweise erforderlich, ist sicherzustellen, dass der Taupunkt an keiner Stelle außerhalb der abgasführenden Schale unterschritten wird ... Dies kann in Kaltbereichen z.B. bei dreischaligen Abgasanlagen mit Belüftung der Dämmstoffschicht durch eine äußere Wärmedämmung erreicht werden. Bei Luft-Abgas-Systemen kann aufgrund einer Tauwassergefährdung im Bereich des Luftschaftes an den Außenflächen zusätzlich eine Dampfsperre erforderlich werden.

Beispielkalkulation*:

Konzentrisches LAS System	ABSOLUT TL
ungedämmter Schacht, Mehraufwand: 14 m² Mineralwoll-Dämmplatte (mind. 3 cm Stärke)	separater, gedämmter Luftschaft
+ 380,00 € Material	+ 0,00 € Material
+ 250,00 € Montage	+ 0,00 € Montage
630,00 € Zusatzkosten	0,00 € Zusatzkosten



Der ABSOLUT TL spart nicht nur Zeit, Material- und Montagekosten. Darüber hinaus ermöglicht das Schornsteinsystem auch eine Energieeinsparung auf Grund der baulichen Konstruktion und Betriebsweise.

* Annahme: EFH mit Heizwärmebedarf <30 kWh Schornsteinhöhe 10 m. Mengen und Preise sind ca.-Angaben.

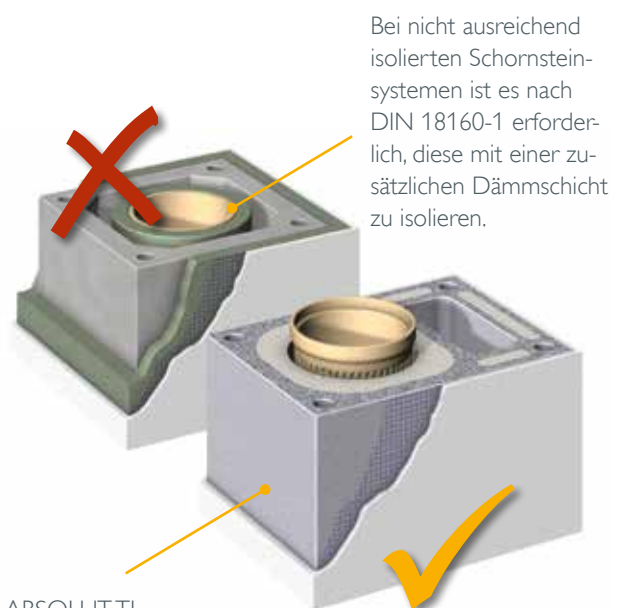

ABSOLUT TL mit werkseitig gedämmtem Compound-Mantelstein mit Thermo-Luftzug.

Konstruiert für den modernen Hausbau

Wärmebrücken reduziertes Bauen mit Compound-Mantelstein

Die Gebäudehüllen bei modernen Gebäuden werden Blower-Door-dicht und mit effektiven Wand-, Boden- und Dachbaustoffen isoliert. Je nach Baustoff sind hier Wandaufbauten von 36,5 cm und mehr üblich. Ziel der vorgeschriebenen Bauweise ist es Wärmebrücken und damit verbundene Wärmeverluste zu verhindern bzw. auf ein Minimum zu reduzieren.

Moderne Schornsteinsysteme sind in der Regel zweischalig konstruiert und als Luft-/Abgassystem versorgen sie die angeschlossene Feuerstätte mit der notwendigen Verbrennungsluft von außen. Diese Schornsteine bestehen oftmals aus einem nur ca. 5 cm starken ungedämmten Schacht und einem Schamotteinnenrohr.

Ist die Feuerstätte in der kalten Jahreszeit in Betrieb wird die Luftschicht im Inneren des ungedämmten Schornsteins durch die

im Schamotterrohr abziehenden Rauchgase erwärmt. Bei Nicht-Betrieb der Feuerstätte, den so genannten Stillstandzeiten, steht die kalte Außenluft über die gesamte Länge des ungedämmten Schornsteins im Haus.

Die Konsequenzen:

Die warme Raumluft schlägt sich als Kondenswasser an der kalten, ungedämmten Außenhaut des Schornsteins nieder. Die Bausubstanz wird durchfeuchtet und Schimmelbildung gefördert.

Die Lösung:

Der ABSOLUTTL mit werkseitig gedämmtem Compound-Mantelstein verhindert effektiv die Bildung einer Kaltader: Ohne zusätzlichen Mehraufwand wird der Energiehaushalt durch den ABSOLUTTL optimiert und die Bausubstanz geschützt. Der ABSOLUTTL ist in ein- und zweizügiger Ausführung mit Thermo-Luftzug lieferbar.

Die Grafik zeigt wie -10°C kalte Außenluft über den ungedämmten Schacht von außen nach innen (21°C) geführt wird. Die im Durchschnitt 4 m^2 große Außenfläche des ungedämmten Schornsteins kühlt in Stillstandzeiten auf $7,25^{\circ}\text{C}$ ab!

In Stillstandzeiten kühlen somit die Schornsteinanlage und zum Teil auch die angrenzenden Bauteile aus! – Es entsteht eine sogenannte Kaltader:

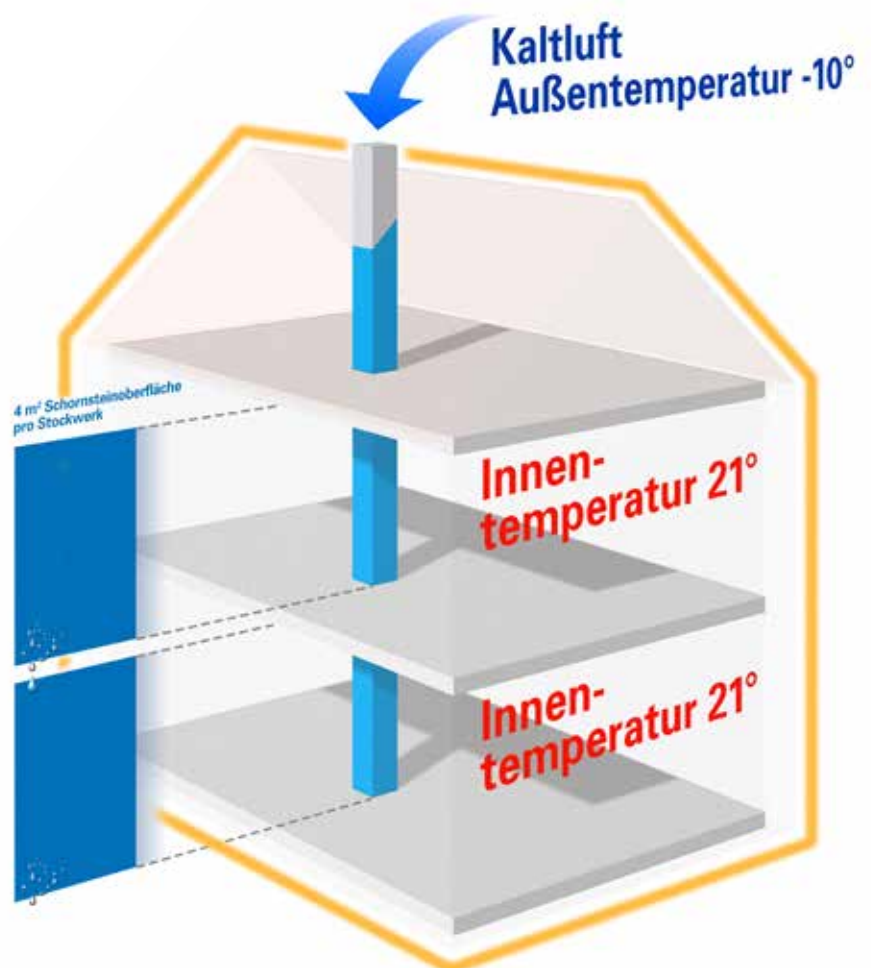

Weiteres Zubehör

Tipp zu: Höhen über Dach

Schiedel bietet unter www.schiede.de ein Online-Planungstool nach BImSchV und VDI an.



Bewehrungs-Set

Es dient der **statischen Absicherung** der Schornsteinkonstruktion über Dach. Das werkseitig vorkonfektionierte Bewehrungs-Set wird bei der Montage des ABSOLUT in die seitlichen Bewehrungskanäle der Compound-Mantelsteine eingebracht und vergossen und gewährt so die **erforderliche Standsicherheit bis zu 3 m über Dach**.



Schornsteinhalter

Das Zusatzbauteil sorgt für **mehr Stabilität und Sicherheit** beim ABSOLUT-Schornstein. Die Halterung kann auf, unter oder zwischen den Sparren montiert werden. Universell kann der Schornsteinhalter an jede Dachneigung angepasst werden. **Wärmebrücken werden vermieden**, da das gesamte Dachsparrenfeld gedämmt werden kann.



Regenhaube

Effektiv und einfach schützt die Regenhaube den ABSOLUT-Schornstein z.B. vor Schlagregen. Die Regenhaube wird über den Konus auf der vorgebohrten Edelstahl-Abdeckplatte montiert.

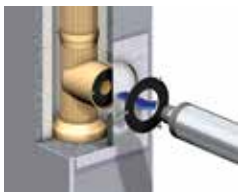

Steckadapter

Ganz gleich, welchen Durchmesser die Verbindungsleitung zwischen Feuerstätte und Schornstein hat: der Schiedel Steck-Adapter (max. Abgastemp. 200 °C) ermöglicht immer einen **sicheren Anschluss**. Die elastische Innen- und Außenmembrane dichtet den Anschluss zuverlässig ab und überbrückt auch geringe Achsabweichungen in der Rohrverbindung.

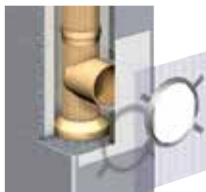

Blower-Door-dichter Rauchrohranschluss

Der Rauchrohr-Anschluss, bestehend aus alukaschierter Mineralfaserfrontplatte mit integriertem Putzgewebe, Putzring und Frontblende **sichert den sauberen und Blower-Door-dichten Feuerstättenanschluss** und vermeidet effektiv eine Leckagenbildung.



Blower-Door-dichte Putz- und Revisionstür

Durch den Einsatz einer **speziellen Dichtung**, welche im Lieferumfang enthalten und beim ABSOLUT Fertigfuß bereits eingebaut ist, werden die im Standard bereits sehr dichten Putz-, Kondensat- und Revisionstüren des ABSOLUT-Schornsteins (im Vergleich zu herkömmlichen Systemen) zu **100 % luftdicht**. – Die Türen sind auch in der Farbe weiß lieferbar!

TIPP: Durch die weiße Abdeckblende (Art.-Nr. 146690) lassen sich Putz- und Kondensattür einfach und sauber verdecken.



LAS Zuluft-Adapter

Der Schiedel LAS Zuluft-Adapter leitet die **Zuluft achsgleich** auf den Abgasanschluss um und ermöglicht so einen unkomplizierten **Anschluss der raumluftunabhängigen Festbrennstoff-Feuerstätte** an den LAS-Schornstein. Neben dem Anschluss auf der Längsseite gibt es auch den Anschluss auf der Stirnseite. Die Anschlussöffnung ist variabel für Zuluftführungen von Ø 80 - 130 mm.



Lieferprogramm

HINWEIS

Ø 14 für 6.500 Heizkessel
 Ø 18 für über 2.800 mögliche
 Festbrennstoff-Feuerstätten

Einzügig



Ø 12 - 14 cm
 mit Ringspalt¹⁾

**Einzügig
 mit Thermo-Luftzug**



Ø 12 - 14 cm
 mit Ringspalt¹⁾

Kombiniert

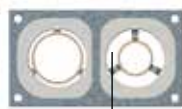

Ø 12 - 14 cm
 mit Ringspalt¹⁾

**Kombiniert
 mit Thermo-Luftzug**

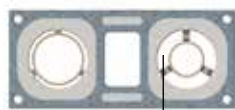

Ø 12 - 14 cm
 mit Ringspalt¹⁾

Zweizügig



Ø 12 - 14 cm
 mit Ringspalt¹⁾

**Zweizügig
 mit Thermo-Luftzug**



Ø 12 - 14 cm
 mit Ringspalt¹⁾

Lichter Ø cm	Außenmaß cm	Thermo-Luftzug cm	Gewicht kg/stgm	Typ
12	36/36	–	71	ABS 12
14	36/36	–	71	ABS 14
16	36/36	–	73	ABS 16
18	36/36	–	74	ABS 18
20	38/38	–	80	ABS 20
25	48/48	–	130	ABS 25

Hinweis: D 30 und 40 nur in PARAT Bauweise lieferbar.

12-TL	36/50	10/23	97	ABS 12TL
14-TL	36/50	10/23	97	ABS 14TL
16-TL	36/50	10/23	99	ABS 16TL
18-TL	36/50	10/23	100	ABS 18TL
20-TL	38/54	11/25	112	ABS 20TL
25-TL	48/62	10,5/35	159	ABS 25TL

Hinweis: D 30-L³⁾ und 40-L³⁾ nur in PARAT Bauweise lieferbar.

16-12	36/65	–	124	ABS 1612
16-14	36/65	–	124	ABS 1614
18-12	36/65	–	125	ABS 1812
18-14	36/65	–	125	ABS 1814
18-16	36/65	–	127	ABS 1816
20-12	38/71	–	140	ABS 2012
20-14	38/71	–	140	ABS 2014
20-16 ²⁾	38/71	–	140	ABS 2016
20-18 ²⁾	38/71	–	140	ABS 2018

16-TL-12	36/83	13/20	162	ABS 16TL12
16-TL-14	36/83	13/20	162	ABS 16TL14
18-TL-12	36/83	13/20	163	ABS 18TL12
18-TL-14	36/83	13/20	163	ABS 18TL14
18-TL-16	38/83	13/20	164	ABS 18TL16
20-TL-12	38/88	14/22	177	ABS 20TL12
20-TL-14	38/88	14/22	177	ABS 20TL14
20-TL-16 ²⁾	38/88	14/22	178	ABS 20TL16
20-TL-18 ²⁾	38/88	14/22	179	ABS 20TL18

12-12	36/65	–	122	ABS 1212
14-14	36/65	–	122	ABS 1414
16-16	36/65	–	125	ABS 1616
18-18	36/65	–	127	ABS 1818
20-20	38/71	–	155	ABS 2020

12-TL-12	36/83	13/20	160	ABS 12TL12
14-TL-14	36/83	13/20	160	ABS 14TL14
16-TL-16	36/83	13/20	163	ABS 16TL16
18-TL-18	36/83	13/20	165	ABS 18TL18
20-TL-20	38/88	14/22	188	ABS 20TL20

¹⁾ Mit Ringspalt für raumluftunabhängigen Betrieb, ab Ø 16 cm mit Thermo-Luftzug bzw. Luftzug.

²⁾ Auf Anfrage lieferbar

³⁾ Luftzug ungedämmt

Gewichtstoleranz ± 10%

Der ABSOLUT

Universell und absolut effizient

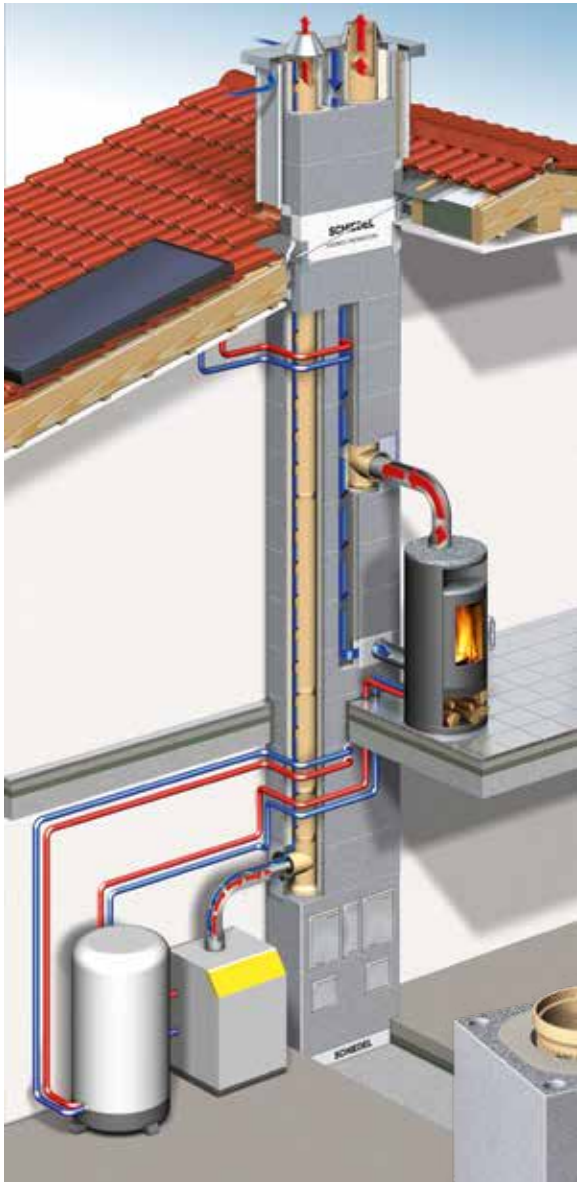

ABSOLUT energieeffizient

- H₂-ready für den Betrieb mit Biogas und Wasserstoffgemisch
- wärmegeprägter Compound-Mantelstein
- separater Thermo-Luftzug
- W3G geprüft
- 20% Energieeinsparung
- 12% weniger CO₂-Ausstoß möglich

ABSOLUT nützlich

- minimierte Kälteleitung
- sichere Betriebsweise von Kamin- und Kachelöfen
- für alle Brennstoffe und Heizsysteme
- GEG-sicher

ABSOLUT einzigartig

- wärmegeprägter Compound-Mantelstein nach GEG
- Optional mit Schornsteinfuß-Lösung für Wohnräume
- Thermo-Multifunktionsschacht – zugelassen für Verbrennungsluftzufuhr und Solar-Versorgungsleitungen

Der ABSOLUT Thermo-Luftzug

- Gedämmter Verbrennungsluftschacht und Solarversorgungsleitungen



SCHIEDEL

Schornsteine, Öfen und Lüftungslösungen
entwickelt für Ihr Leben.

Schiedel GmbH & Co. KG
Lerchenstraße 9
D-80995 München
T +49 (0)89 35409-0

info.de@schiedel.com
www.schiedel.de

Folgen Sie uns!



A **standard**
INDUSTRIES COMPANY