

# CENÍK 2024

Jednovrstvé komínové systémy

SCHIEDEL



PLATNOST OD 1.1.2024  
do vydání dalšího ceníku (ceny bez DPH)



💡 Stáhněte si do mobilu aplikaci Adobe Acrobat  
a vyhledávejte v dokumentu pomocí lupy.

[www.schiedel.cz](http://www.schiedel.cz)

REDUKCE A  
NAPOJOVACÍ DÍLY

UNISAN\*\*\*

KERANOVA

TECNOFLEX

AC FLEX

PRIMA SMOOTH

PRIMA I

PRIMA PLUS

# OBSAH

PPL	Úvodní stránka systému	1	TCF	Úvodní stránka systému	45	
	Jímky pro založení, dvířkové a vynášecí díly	2		Vložky, objímky, adaptéry, vložkovací hlava	46	
	Dvířkové díly, dvířka, adaptéry	4	KERANOVA	Úvodní stránka systému	47	
	Díl s KO, sopouchy	6		Díl pro založení, komínové vložky, kónické vyústění, kdycí deska, napojení	48	
	Sopouchy, díl pro připojení, nástavce	8		Sopouch, mřížka, komínová dvířka, spojovací materiál	49	
	Nástavce, rovné díly	10		Soupravy gumový adaptér, expoziční klapka, dodatečná napojení, díly pro montáž	50	
	Nastavitelné díly, kolena	12		UNISAN	Úvodní stránka systému	51
	Kolena, díly pro měření	14	Díl pro založení, komínové vložky, tvárnice, izolace		52	
	Těsnění, spony, manžety, krycí desky	16	Vložky pro kouřovod, komínová dvířka, mřížky, soupravy gumový adaptér, dodatečná napojení		53	
	Meidingerovy hlavy, kónická vyústění, lapače, izolační návlek	18	Záslepky, ukončení FINAL, krycí desky, stříška NAPOLEON		54	
	Technické informace	20	Krycí desky, stříška NAPOLEON, kónické vyústění, dvoupřůduchové tvárnice, FINAL, desky		55	
	PI	Úvodní stránka systému	23		Dvoupřůduchové NAPOLEONY, spojovací materiál, lapače, Meidingerovy hlavy, čelní desky	56
		Jímky pro založení, dvířkové a vynášecí díly, díly s KO	24		Malta, maltová směs	57
Dvířkové díly, dvířka, adaptéry, sopouchy		26	REDUKCE		Redukce PRIMA I, rozšíření	58
Díly pro připojení, nástavce, rovné díly		28			Redukce PRIMA I, zúžení, vyosené	59
Nastavitelné díly, kolena		30			Redukce PRIMA I, od spotřebiče, na jiný systém	60
Kolena, díly pro měření, objímky, spony	32	Redukce PRIMA I, redukce PRIMA PLUS, rozšíření, zúžení		61		
Manžety, krycí desky, Meidingerovy hlavy, lapače, návleky	34	Redukce PRIMA PLUS, vyosené, od spotřebiče		62		
PRIMA SMOOTH	Technické informace	36	Redukce PRIMA PLUS, od spotřebiče, na jiný systém	63		
	Úvodní stránka systému	38	Redukce ICS 25, rozšíření, zúžení, vyosené	64		
	Rovné a nastavitelné díly, sopouchy, kolena	39	Redukce ICS 25, zúžení, vyosené	65		
	Kolena, hlavy, redukce	40	Napojovací díly	66		
AC	Technické informace	41	Mapa obchodních zástupců s kontakty	Mobilní hrdlovací zařízení	68	
	Typické instalace	42		Mapa obchodních zástupců s kontakty	70	
AC	Úvodní stránka systému	43				
	Vložky, objímky	44				

**SCHIEDEL**

PRIMA PLUS

SCHIEDEL

PRIMA PLUS

PRIMA I

PRIMA SMOOTH

AC FLEX

TECNOFLEX

KERANOVA

UNISAN\*\*\*

REDUKCE A  
NAPOJOVACÍ DÍLYPPL  
|

# Schiedel PRIMA PLUS

Jednoplášťový nerezový sanační systém, odolný proti vlhkosti, s tloušťkou stěny 0,6 mm a klasickou hrdlovou technikou spojování

## Vlastnosti systému <sup>1)</sup>

- pro olej a plyn
- odolný proti vlhkosti
- při použití těsnění vhodný pro přetlakový provoz
- kapilární drážka proti úniku kondenzátu
- rychlá, jednoduchá a bezpečná montáž
- bohaté příslušenství
- cenově velmi zajímavý
- kompatibilní s flexovými systémy

Nerezový sanační komínový systém Prima PLUS je vhodný pro odvod spalin od všech typů spotřebičů na pevná, olejová a plynná paliva, pracujících v podtlakovém provozu (s přirozeným tahem) a při použití těsnění i v přetlakovém provozu. Je vyroben z ušlechtilé oceli třídy 1.4404. Systém je odolný vůči vlhkosti a umožňuje jak suchý, tak i mokrý provoz.

Široký sortiment prvků umožňuje provedení prakticky jakéhokoliv odvodu spalin. Z tohoto systému lze sestavit celou kouřovou cestu (komín i kouřovod). Systém lze propojit s flexibilními systémy.

Výhodou systému je bezpečná klasická technika spojování - těsný hrdlový spoj s objímkou, který garantuje těsnost systému nejen vůči úniku spalin, ale také vůči úniku kondenzátu.

## Nabízené průměry 80 - 350 mm

Nově použitelné i pro suchý / mokrý provoz do 5 000 Pa (pro průměry do 200 mm).

### Technická data pro Schiedel PRIMA PLUS:

Třída nerezové oceli: ČSN 1.4404

### Zatřídění dle EN 1856-1:

PRIMA PLUS	EN 1856-1	T200	PI	W	V2-L50060	O200
PRIMA PLUS	EN 1856-1	T450	NI	D	V3-L50060	G50
PRIMA PLUS	EN 1856-1	T450	NI	D	V2-L50060	G75

### Nepřehlédněte:

1) Dbejte našich technických podkladů.

NA OBJEDNÁVKU

SKLADEM

ATYP = CENA S INDIVIDUÁLNÍM PŘÍPLATKEM

Technické změny vyhrazeny  
Schiedel Ceník Nerezové jednovrstvé komíny 01.2024

V závorce uvedeny názvy dle SAP

světlý Ø v mm **80** **100** **113** **120** **130**

1	Kondenzátní jímka s odvodem kondenzátu dolů (Kondenz.jímka)	80	100	113	120	130
	Objednáací znak SAP	109786	109781	109833	109788	109784
	Kč / ks	674	690	971	710	719
	hmotnost: kg/ks	0,10	0,14	0,17	0,18	0,20
	A (mm)	50	50	50	50	50

2	Kondenzátní jímka s odvodem kondenzátu bokem (Kon. jím.do_boku)	80	100	113	120	130
	Objednáací znak SAP	106580	106581	106582	106583	106584
	Kč / ks	674	733	784	784	791
	hmotnost: kg/ks	0,30	0,34	0,37	0,41	0,45
	A (mm)	70	70	70	70	70

3	Podpěra kondenzátní jímky (Spouště. podp. dna)	80	100	113	120	130
	Objednáací znak SAP	109824	109917	109933	109990	110022
	Kč / ks	806	827	840	853	861
	hmotnost: kg/ks	0,16	0,21	0,23	0,25	0,27
	A (mm)	170	170	170	170	170

4	Patní koleno (Patní_koleno)	80	100	113	120	130
	Objednáací znak SAP	106410	106411	106412	106413	106414
	Kč / ks	1 501	1 594	1 626	1 727	1 767
	hmotnost: kg/ks	0,52	0,69	0,81	0,87	0,97
	A (mm)	97	106	111	114	120
	B (mm)	149	158	164	166	173
	C (mm)	224	243	256	262	275

5	Dviřkový díl včetně dna (Dviř.díl_inte.dno)	80	100	113	120	130
	Objednáací znak SAP	-	-	-	-	168797
	Kč / ks	-	-	-	-	1 619

6	Vynášecí díl (Vynášecí_díl)	80	100	113	120	130
	Objednáací znak SAP	106073	106074	106075	106076	106077
	Kč / ks	1 230	1 252	1 267	1 322	1 285
	hmotnost: kg/ks	1,30	1,36	1,40	1,34	1,45
	A (mm)	150	150	150	150	150
	C (mm)	220	220	220	220	220
	D (mm)	250	250	250	250	250

7	Záslepka sopouchu (Záslepka)	80	100	113	120	130
	Objednáací znak SAP	106594	106595	106596	106597	106598
	Kč / ks	560	552	685	602	660
	hmotnost: kg/ks	0,10	0,14	0,17	0,18	0,20
	A (mm)	50	50	50	50	50

8	Díl s KO bez víčka (Díl_s_KO)	80	100	113	120	130
	Objednáací znak SAP	106538	106539	106540	106541	106542
	Kč / ks	1 078	1 135	1 180	1 186	1 221
	hmotnost: kg/ks	0,45	0,56	0,62	0,66	0,71
	A (mm)	283	283	283	283	283
	D (mm)	80	100	113	113	120

### Nepřehlédněte:

1) Dbejte našich technických podkladů.

NA OBJEDNÁVKU

SKLADEM

ATYP = CENA S INDIVIDUÁLNÍM PŘÍPLATKEM

	140	150	160	180	200	230	250	300	350
--	-----	-----	-----	-----	-----	-----	-----	-----	-----

1 Kondenzátní jímka s odvodem kondenzátu dolů									
	109782	109780	109783	109779	109791	109792	109787	109790	109789
	729	738	767	836	914	1 274	1 377	1 500	1 773
	0,22	0,24	0,27	0,32	0,38	0,49	0,55	0,72	0,89
	50	50	50	50	50	50	50	50	50

2 Kondenzátní jímka s odvodem kondenzátu bokem									
	106585	106586	106587	106588	106589	106590	152466	106592	106593
	906	918	929	991	1 131	1 917	1 347	1 960	2 077
	0,49	0,51	0,54	0,62	0,71	0,79	0,86	0,85	0,89
	70	70	70	70	70	70	70	70	70

3 Podpěra kondenzátní jímky									
	110069	110124	110157	110267	110405	110610	110709	110889	111154
	872	882	895	1 026	1 046	1 085	1 110	1 187	1 274
	0,29	0,31	0,33	0,38	0,42	0,50	0,56	0,66	0,76
	170	170	170	170	170	170	170	170	170

4 Patní koleno									
	106415	106416	106417	106418	106419	106420	106421	106422	106423
	1 827	1 886	1 998	2 113	2 279	2 485	2 644	3 752	4 857
	1,09	1,17	1,29	1,51	1,77	2,16	2,44	3,22	4,07
	128	128	135	143	155	170	179	202	225
	180	180	187	196	208	222	231	255	278
	288	293	305	325	347	379	398	449	499

5 Dvířkový díl včetně dna									
	168798	168799	168800	168801	168802				
	1 634	1 713	1 721	1 735	1 773	-	-	-	-

6 Vynášecí díl									
	106078	106079	106080	106081	106082	106083	106084	106085	106086
	1 432	1 490	1 439	1 599	1 696	1 814	1 904	2 115	2 595
	1,60	1,68	1,86	2,05	2,31	2,73	3,02	3,82	4,76
	150	150	150	150	150	150	150	150	150
	220	240	240	270	290	320	340	390	445
	250	270	270	300	320	350	370	420	475

7 Záslepka sopouchu									
	106599	106600	106601	106602	106603	106604	106605	106606	106607
	736	806	862	905	989	1 652	1 727	1 873	2 032
	0,22	0,24	0,27	0,32	0,38	0,49	0,55	0,72	0,89
	50	50	50	50	50	50	50	50	50

8 Díl s KO bez víčka									
	106543	106544	106545	106546	106547	106548	106549	106550	106551
	1 289	1 346	1 397	1 490	1 715	2 558	2 660	3 581	3 729
	0,76	0,91	0,97	1,08	1,19	1,35	1,94	2,29	2,64
	283	325	325	325	325	325	450	450	450
	130	150	150	150	200	200	250	300	300

### Nepřehlédněte:

1) Dbejte našich technických podkladů.

NA OBJEDNÁVKU	SKLADEM	ATYP = CENA S INDIVIDUÁLNÍM PŘÍPLATKEM
---------------	---------	--

Technické změny vyhrazeny  
Schiedel Ceník Nerezové jednovrstvé komíny 01.2024

V závorce uvedeny názvy dle SAP

světlý Ø v mm 80 100 113 120 130



Revizní uzávěr s pružinou jen pro pevná paliva - pro podtlak (Vička\_NI)

Objednáací znak SAP	106578	106579	105927	105928	105929
Kč / ks	777	804	849	888	945
hmotnost: kg/ks	0,18	0,22	0,26	0,28	0,32

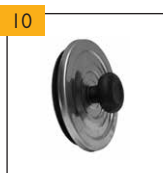

Revizní uzávěr s těsněním jen pro olej a plyn - pro přetlak (Vička\_PI)

Objednáací znak SAP	105934	105935	105936	105937	105938
Kč / ks	454	536	590	608	639
hmotnost: kg/ks	0,19	0,26	0,30	0,32	0,39

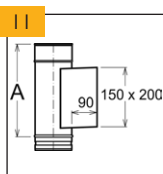

Dviřkový díl s vnitřními dviřky 150 x 200 (Dviřkový\_díl)

Objednáací znak SAP	-	-	106514	106515	106516
Kč / ks	-	-	2 282	2 336	2 343
hmotnost: kg/ks	-	-	3,00	3,08	3,12
A (mm)	-	-	325	325	325

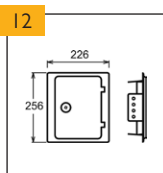

Komínová dviřka (Kom. dviřka / PRIMA CZ)

Objednáací znak SAP	-	-	100252	100252	100252
Kč / ks	-	-	1 338	1 338	1 338
hmotnost: kg/ks	-	-	1,30	1,30	1,30

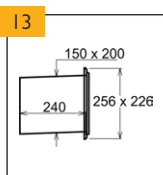

Dviřka s prodloužením (Dviřka\_140x200\_s\_pr)

Objednáací znak SAP	-	-	113215	113215	113215
Kč / ks	-	-	2 085	2 085	2 085
hmotnost: kg/ks	-	-	1,80	1,80	1,80



Regulátor tahu Upmann

Objednáací znak SAP	-	-	112088	112088	112088
Kč / ks	-	-	3 731	3 731	3 731

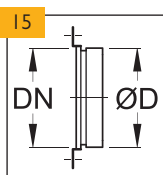

Adaptér regulátoru tahu (Adapt.reg.tahu)

Objednáací znak SAP	-	-	103659	103480	103660
Kč / ks	-	-	811	824	835
hmotnost: kg/ks	-	-	0,21	0,22	0,23
ØD (mm)	-	-	130	130	130



Regulátor tahu (Regulátor\_tahu)

Objednáací znak SAP	-	-	101697	101697	101697
Kč / ks	-	-	3 777	3 777	3 777
hmotnost: kg/ks	-	-	0,70	0,70	0,70
ØD (mm)	-	-	130	130	130

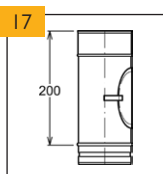

Díl s KO pro podtlak (Díl\_s\_KO\_zápl.)

Objednáací znak SAP	110170	110385	110480	110530	106552
Kč / ks	1 201	1 233	1 259	1 345	1 358
hmotnost: kg/ks	0,33	0,40	0,45	0,48	0,52

## Nepřehlédněte:

1) Dbejte našich technických podkladů.

NA OBJEDNÁVKU

SKLADEM

ATYP = CENA S INDIVIDUÁLNÍM PŘÍPLATKEM

# Schiedel PRIMA PLUS

Tloušťka stěny 0,6 mm

SCHIEDEL

PRIMA PLUS

	140	150	160	180	200	230	250	300	350
--	-----	-----	-----	-----	-----	-----	-----	-----	-----

## 9 Revizní uzávěr s pružinou jen pro pevná paliva - pro podtlak

	105929	105930	105930	105930	105931	105931	105932	105933	105933
	945	1 052	1 052	1 052	1 343	1 343	1 714	2 557	2 557
	0,32	0,41	0,41	0,41	0,64	0,64	0,93	1,43	1,43

## 10 Revizní uzávěr s těsněním jen pro olej a plyn - pro přetlak

	105938	105939	105939	105939	105940	105940	105941	105942	105942
	639	700	700	700	1 059	1 059	1 570	2 415	2 415
	0,39	0,47	0,47	0,47	0,75	0,75	1,07	1,66	1,66

## 11 Dviřkový díl s vnitřními dviřky 150 x 200

	106517	106518	106519	106520	106521	106522	106523	106524	106525
	2 392	2 406	2 420	2 556	2 474	2 991	3 019	3 121	3 312
	3,26	3,41	3,58	3,81	4,05	4,44	4,68	5,37	6,05
	325	325	325	325	325	325	325	325	325

## 12 Kominová dviřka

	100252	100252	100252	100252	100252	100252	100252	100252	100252
	1 338	1 338	1 338	1 338	1 338	1 338	1 338	1 338	1 338
	1,30	1,30	1,30	1,30	1,30	1,30	1,30	1,30	1,30

## 13 Dviřka s prodloužením

	113215	113215	113215	113215	113215	113215	113215	113215	113215
	2 085	2 085	2 085	2 085	2 085	2 085	2 085	2 085	2 085
	1,80	1,80	1,80	1,80	1,80	1,80	1,80	1,80	1,80

## 14 Regulátor tahu Upmann

	112088	112088	112088	112088	112088	112088	112088	112088	112088
	3 731	3 731	3 731	3 731	3 731	3 731	3 731	3 731	3 731

## 15 Adaptér regulátoru tahu

	103481	103661	103482	103662	103663	103483	103664	-	-
	1 324	1 367	1 429	1 569	1 577	1 773	1 935	-	-
	0,25	0,26	0,32	0,38	0,37	0,48	0,53	-	-
	130	130	130	130	180	180	180	-	-

## 16 Regulátor tahu

	101697	101697	101697	101697	101698	101698	101698	101698	101698
	3 777	3 777	3 777	3 777	6 690	6 690	6 690	6 690	6 690
	0,70	0,70	0,70	0,70	1,05	1,05	1,05	1,05	1,05
	130	130	130	130	180	180	180	180	180

## 17 Díl s KO pro podtlak

	110704	106553	110856	106554	106555	111416	111579	ATYP	112438
	1 390	1 408	1 510	1 548	1 579	2 129	2 456	na vyžádání	2 650
	0,55	0,59	0,63	0,70	0,78	0,89	0,97	1,16	1,35

### Nepřehlédněte:

1) Dbejte našich technických podkladů.

NA OBJEDNÁVKU	SKLADEM	ATYP = CENA S INDIVIDUÁLNÍM PŘÍPLATKEM
---------------	---------	--

Technické změny vyhrazeny  
Schiedel Ceník Nerezové jednovrstvé kominy 01.2024

PRIMA I

PRIMA SMOOTH

AC FLEX

TECNOFLEX

KERANOVA

UNISAN\*\*\*

REDUKCE A  
NAPOJOVACÍ DÍLY

V závorce uvedeny názvy dle SAP

světlý Ø v mm **80** **100** **113** **120** **130**



Díl s KO do 5000 Pa (Díl_s_KO_HI)		80	100	113	120	130
Objednávací znak SAP		I 52738	I 52739	I 52740	I 52741	I 52742
Kč / ks		1 871	2 041	2 261	2 290	2 290
hmotnost: kg/ks		0,60	0,76	0,87	0,91	0,99
A (mm)		283	283	283	283	283

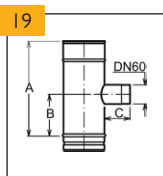

Sopouch LAS 60 (Sopouch_LAS60)		80	100	113	120	130
Objednávací znak SAP		I 10605	I 10734	-	I 10928	I 11069
Kč / ks		1 035	1 114	-	1 118	1 136
hmotnost: kg/ks		0,52	0,66	-	0,77	0,83
A (mm)		325	325	-	325	325
B (mm)		127	127	-	127	127
C (mm)		70	70	-	85	85

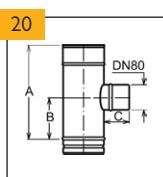

Sopouch LAS 80 (Sopouch_LAS80)		80	100	113	120	130
Objednávací znak SAP		-	I 10747	I 10844	I 10926	I 11085
Kč / ks		-	1 016	1 038	1 056	1 078
hmotnost: kg/ks		-	0,66	0,73	0,77	0,83
A (mm)		-	325	325	325	325
B (mm)		-	127	127	127	127
C (mm)		-	70	70	85	85

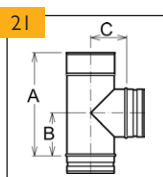

Sopouch 0° (Sopouch 90)		80	100	113	120	130
Objednávací znak SAP		I 106496	I 106497	I 106498	I 106499	I 106500
Kč / ks		1 038	1 073	1 094	1 203	1 227
hmotnost: kg/ks		0,50	0,62	0,70	0,73	0,80
A (mm)		283	283	283	283	283
B (mm)		118	118	118	118	118
C (mm)		74	84	91	94	99

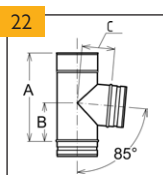

Sopouch 5° (Sopouch 95)		80	100	113	120	130
Objednávací znak SAP		I 110549	I 110837	I 110952	I 111084	I 112103
Kč / ks		1 247	1 294	1 309	1 345	1 343
hmotnost: kg/ks		0,50	0,62	0,70	0,73	0,80
A (mm)		283	283	283	283	283
B (mm)		121	122	122	122	123
C (mm)		74	84	91	96	99

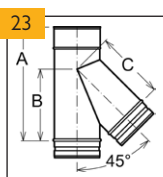

Sopouch 45° (Sopouch 135)		80	100	113	120	130
Objednávací znak SAP		I 106478	I 106479	I 106480	I 106481	I 106482
Kč / ks		2 009	1 924	2 136	2 151	2 262
hmotnost: kg/ks		0,57	0,73	0,84	0,98	1,06
A (mm)		283	283	283	283	325
B (mm)		160	170	180	180	205
C (mm)		133	153	168	178	188



Sopouch 3° redukovaný z DN 80 pro kaskádu (Sopouch_red)		80	100	113	120	130
Objednávací znak SAP		-	-	-	-	I 53586
Kč / ks		-	-	-	-	1 265
hmotnost: kg/ks		-	-	-	-	0,67
A (mm)		-	-	-	-	200
B (mm)		-	-	-	-	80
C (mm)		-	-	-	-	100



Sopouch 3° redukovaný z DN 100 pro kaskádu (Sopouch_red)		80	100	113	120	130
Objednávací znak SAP		-	-	-	-	I 53596
Kč / ks		-	-	-	-	1 265
hmotnost: kg/ks		-	-	-	-	0,76
A (mm)		-	-	-	-	235
B (mm)		-	-	-	-	95
C (mm)		-	-	-	-	100

### Nepřehlédněte:

1) Dbejte našich technických podkladů.

NA OBJEDNÁVKU

SKLADEM

ATYP = CENA S INDIVIDUÁLNÍM PŘÍPLATKEM



# Schiedel PRIMA PLUS

## Tloušťka stěny 0,6 mm

SCHIEDEL

PRIMA PLUS

PRIMA I

PRIMA SMOOTH

AC FLEX

TECNOFLEX

KERANOVA

UNISAN\*\*\*

REDUKCE A  
NAPOJOVACÍ DÍLY

PPL  
7

	140	150	160	180	200	230	250	300	350
--	-----	-----	-----	-----	-----	-----	-----	-----	-----

18 Díl s KO do 5000 Pa									
ATYP	I 52744	ATYP	I 52746	I 52747	-	-	-	-	-
na vyžádání	2 460	na vyžádání	2 845	3 195	-	-	-	-	-
1.09	1.24	1.36	1.52	2.08	-	-	-	-	-
283	325	325	325	450	-	-	-	-	-

19 Sopouch LAS 60									
ATYP	I 11322	ATYP	I 11591	I 11860	ATYP	I 12433	ATYP	ATYP	ATYP
na vyžádání	I 186	na vyžádání	I 319	I 313	na vyžádání	I 814	na vyžádání	na vyžádání	na vyžádání
0,89	0,94	1,00	1,11	1,23	1,40	1,52	1,80	2,09	
325	325	325	325	325	325	325	325	325	325
127	127	127	127	127	127	127	127	127	127
95	95	95	110	120	135	145	170	195	

20 Sopouch LAS 80									
I 1193	I 11328	I 11492	I 11584	I 11858	ATYP	I 12432	ATYP	ATYP	ATYP
I 179	I 181	I 187	I 279	I 275	na vyžádání	I 769	na vyžádání	na vyžádání	na vyžádání
0,89	0,94	1,01	1,12	1,24	1,41	1,53	1,81	2,11	
325	325	325	325	325	325	325	325	325	325
127	127	127	127	127	127	127	127	127	127
85	95	95	110	120	135	145	170	195	

21 Sopouch 0°									
I 06501	I 06502	I 06503	I 06504	I 06505	I 06506	I 06507	I 06508	I 06509	I 06509
I 252	I 288	I 365	I 435	I 588	2 501	2 618	3 116	3 357	
0,85	1,00	1,13	1,53	1,70	1,92	2,09	2,48	2,84	
283	325	350	450	450	450	450	450	450	
118	139	350	200	200	200	200	200	200	
104	109	114	124	134	144	157	182	207	

22 Sopouch 5°									
I 11361	I 11671	I 11963	I 12792	I 13058	I 13457	I 14329	I 14917	I 15359	I 15359
I 412	I 481	I 540	I 694	I 827	3 000	3 141	3 742	3 956	
0,85	1,00	1,13	1,53	1,70	1,92	2,09	2,48	2,84	
283	325	350	450	450	450	450	450	450	
124	145	158	209	210	211	212	214	216	
104	109	114	124	134	156	166	196	226	

23 Sopouch 45°									
I 06483	I 06484	I 06485	I 06486	I 06487	I 06488	I 06489	I 06490	I 06491	I 06491
2 654	2 725	2 875	3 090	3 468	3 826	4 053	4 796	5 135	
1,15	1,26	1,42	1,92	2,17	2,54	3,23	4,37	5,08	
325	325	350	450	450	450	540	617	617	
210	215	235	295	305	320	375	440	465	
198	213	228	258	281	313	358	418	448	

24 Sopouch 3° redukovaný z DN 80 pro kaskádu									
ATYP	I 53588	ATYP	I 53590	I 53591	ATYP	I 53593	ATYP	ATYP	ATYP
na vyžádání	I 448	na vyžádání	I 772	I 917	na vyžádání	2 443	na vyžádání	na vyžádání	na vyžádání
0,71	0,75	0,79	0,87	0,95	1,07	1,16	1,36	1,56	
200	200	200	200	200	200	200	200	200	
80	80	80	80	80	80	80	85	85	
105	110	115	125	135	150	160	185	210	

25 Sopouch 3° redukovaný z DN 100 pro kaskádu									
ATYP	I 53598	ATYP	I 53600	I 53601	ATYP	I 53603	ATYP	ATYP	ATYP
na vyžádání	I 448	na vyžádání	I 772	I 917	na vyžádání	2 443	na vyžádání	na vyžádání	na vyžádání
0,81	0,85	0,90	0,99	1,08	1,22	1,31	1,54	1,77	
235	235	235	235	235	235	235	235	235	
95	95	95	95	95	100	100	100	100	
105	110	115	125	135	150	160	185	210	

### Nepřehlédněte:

1) Dbejte našich technických podkladů.

NA OBJEDNÁVKU	SKLADEM	ATYP = CENA S INDIVIDUÁLNÍM PŘÍPLATKEM
---------------	---------	--

Technické změny vyhrazeny  
Schiedel Ceník Nerezové jednovrstvé komíny 01.2024

V závorce uvedeny názvy dle SAP

světlý Ø v mm 80 100 113 120 130

26		<b>Sopouch 3° redukovaný z DN 113 pro kaskádu</b> ( <i>Sopouch_red.</i> )				
		Objednávací znak SAP	-	-	-	-
		Kč / ks	-	-	-	na vyžádání
		hmotnost: kg/ks	-	-	-	0,78
		A (mm)	-	-	-	235
		B (mm)	-	-	-	95
		C (mm)	-	-	-	100

27		<b>Sopouch 45° redukovaný z DN 80 pro kaskádu</b> ( <i>Sopouch_red.</i> )				
		Objednávací znak SAP	-	-	-	-
		Kč / ks	-	-	-	2 370
		hmotnost: kg/ks	-	-	-	0,78
		A (mm)	-	-	-	235
		B (mm)	-	-	-	160
		C (mm)	-	-	-	165

28		<b>Sopouch 45° redukovaný z DN 100 pro kaskádu</b> ( <i>Sopouch_red.</i> )				
		Objednávací znak SAP	-	-	-	-
		Kč / ks	-	-	-	na vyžádání
		hmotnost: kg/ks	-	-	-	0,93
		A (mm)	-	-	-	283
		B (mm)	-	-	-	185
		C (mm)	-	-	-	180

29		<b>Sopouch 45° redukovaný z DN 113 pro kaskádu</b> ( <i>Sopouch_red.</i> )				
		Objednávací znak SAP	-	-	-	-
		Kč / ks	-	-	-	na vyžádání
		hmotnost: kg/ks	-	-	-	0,96
		A (mm)	-	-	-	283
		B (mm)	-	-	-	185
		C (mm)	-	-	-	180

30		<b>Sopouch 0° pro vložkování se sundavací odbočkou</b> ( <i>Sopouch_vložk. 90</i> )				
		Objednávací znak SAP	-	-	-	-
		Kč / ks	-	-	-	1 484
		hmotnost: kg/ks	-	-	-	0,87
		A (mm)	-	-	-	283

31		<b>Díl pro připojení</b> ( <i>Díl_pro_připo.</i> )					
		Objednávací znak SAP	106030	106526	106527	106528	106529
		Kč / ks	976	1 018	1 055	1 064	1 082
		hmotnost: kg/ks	0,36	0,46	0,53	0,56	0,61
		A (mm)	283	283	283	283	283
		B (mm)	115	118	118	118	118
		D (mm)	80	100	113	120	130

32		<b>Nástavec na díl pro připojení</b> ( <i>Nást.pro_přip.</i> )					
		Objednávací znak SAP	110154	106556	106557	106558	106559
		Kč / ks	812	831	847	866	883
		hmotnost: kg/ks	0,33	0,33	0,33	0,34	0,37
		A (mm)	106	106	106	106	106

33		<b>Nástavec se zděří</b> ( <i>Nást.se_zděří</i> )					
		světlý Ø v mm zděř / DN	-	80/100	90/113	100/120	100/130
		Objednávací znak SAP	-	103504	103509	103512	103513
		Kč / ks	-	1 611	1 594	1 700	1 682
		hmotnost: kg/ks	-	0,47	0,53	0,56	0,56
		Ø A (mm)	-	73	83	93	93
		Ø B (mm)	-	89	99	109	109

### Nepřehlédněte:

1) Dbejte našich technických podkladů.

NA OBJEDNÁVKU

SKLADEM

ATYP = CENA S INDIVIDUÁLNÍM PŘÍPLATKEM

	140	150	160	180	200	230	250	300	350
--	-----	-----	-----	-----	-----	-----	-----	-----	-----

26 Sopouch 3° redukovaný z DN 113 pro kaskádu									
ATYP	ATYP	ATYP	ATYP	ATYP	ATYP	ATYP	ATYP	ATYP	ATYP
na vyžádání	na vyžádání	na vyžádání	na vyžádání	na vyžádání	na vyžádání	na vyžádání	na vyžádání	na vyžádání	na vyžádání
0,83	0,87	0,92	1,01	1,10	1,24	1,33	1,56	1,79	
235	235	235	235	235	235	235	235	235	
95	95	95	95	95	100	100	100	100	
105	110	115	125	135	150	160	185	210	

27 Sopouch 45° redukovaný z DN 80 pro kaskádu									
ATYP	I 53618	ATYP	I 53620	I 53621	ATYP	ATYP	ATYP	ATYP	ATYP
na vyžádání	2 855	na vyžádání	3 236	3 635	na vyžádání	na vyžádání	na vyžádání	na vyžádání	na vyžádání
0,82	0,87	0,91	1,00	1,10	1,24	1,33	1,56	1,79	
235	235	235	235	235	235	235	235	235	
165	170	175	185	195	210	220	245	270	
170	180	185	200	215	235	250	285	320	

28 Sopouch 45° redukovaný z DN 100 pro kaskádu									
ATYP	ATYP	ATYP	ATYP	I 53631	ATYP	ATYP	ATYP	ATYP	ATYP
na vyžádání	na vyžádání	na vyžádání	na vyžádání	3 635	na vyžádání	na vyžádání	na vyžádání	na vyžádání	na vyžádání
0,99	1,04	1,09	1,19	1,30	1,46	1,57	1,83	2,10	
283	283	283	283	283	283	283	283	283	
190	195	200	210	220	235	245	270	295	
190	195	200	215	230	250	265	300	335	

29 Sopouch 45° redukovaný z DN 113 pro kaskádu									
ATYP	ATYP	ATYP	ATYP	ATYP	ATYP	ATYP	ATYP	ATYP	ATYP
na vyžádání	na vyžádání	na vyžádání	na vyžádání	na vyžádání	na vyžádání	na vyžádání	na vyžádání	na vyžádání	na vyžádání
1,01	1,06	1,11	1,22	1,32	1,48	1,59	1,85	2,12	
283	283	283	283	283	283	283	283	283	
190	195	200	210	220	235	245	270	295	
190	195	200	215	230	250	265	300	335	

30 Sopouch 0° pro vložování se sundavací odbočkou									
I 52160	I 52161	I 52162	I 52163	I 52164	-	-	-	-	-
I 510	I 772	I 827	I 870	I 942	-	-	-	-	-
0,93	0,99	1,05	1,22	1,45	-	-	-	-	-
283	325	350	450	450	-	-	-	-	-

31 Díl pro připojení									
I 106530	I 106531	I 106532	I 106533	I 106534	I 106535	I 106536	I 106537	-	-
I 137	I 179	I 220	I 534	I 592	2 648	2 725	2 897	-	-
0,70	0,80	0,91	1,32	1,46	1,88	2,03	2,45	-	-
283	325	350	450	450	450	450	450	-	-
118	139	150	200	200	200	200	200	-	-
140	150	160	180	200	230	250	300	-	-

32 Nástavec na díl pro připojení									
I 106560	I 106561	I 106562	I 106563	I 106564	I 106565	I 106566	I 106567	-	-
913	920	965	I 084	I 119	I 230	I 293	I 569	-	-
0,40	0,42	0,45	0,54	0,59	0,66	0,72	0,84	-	-
106	106	106	106	106	106	106	106	-	-

33 Nástavec se zděří									
I 120/140	I 130/150	I 130/160	I 150/180	I 180/200	I 230/230	I 250/250	I 300/300	-	-
I 103522	I 103528	I 103529	I 103536	I 103546	I 103549	I 103553	I 103556	-	-
I 730	I 752	2 018	2 194	2 232	2 280	2 332	2 427	-	-
0,69	0,72	0,75	0,89	1,01	1,13	1,31	1,50	-	-
113	123	123	143	173	223	243	293	-	-
129	139	139	159	189	239	259	309	-	-

### Nepřehlédněte:

1) Dbejte našich technických podkladů.

NA OBJEDNÁVKU	SKLADEM	ATYP = CENA S INDIVIDUÁLNÍM PŘÍPLATKEM
---------------	---------	--

Technické změny vyhrazeny  
Schiedel Ceník Nerezové jednovrstvé komíny 01.2024

V závorce uvedeny názvy dle SAP

světlý Ø v mm **80** **100** **113** **120** **130**

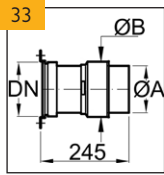

Nástavec se zděří (Nást.se_zděří)		80	100	113	120	130
světlý Ø v mm zděř / DN	-	90/100	100/113	110/120	110/120	110/130
Objednávací znak SAP	-	<b>103508</b>	<b>103511</b>	<b>103516</b>	<b>103516</b>	<b>103517</b>
Kč / ks	-	1 540	1 607	1 729	1 729	1 739
hmotnost: kg/ks	-	0,47	0,55	0,60	0,60	0,61
Ø A (mm)	-	83	93	93	93	93
Ø B (mm)	-	99	109	109	109	109
světlý Ø v mm zděř / DN	-	100/100	-	120/120	120/120	120/130
Objednávací znak SAP	-	<b>103510</b>	-	<b>103520</b>	<b>103520</b>	<b>103521</b>
Kč / ks	-	1 199	-	1 337	1 337	1 683
hmotnost: kg/ks	-	0,49	-	0,63	0,63	0,62
Ø A (mm)	-	93	-	113	113	113
Ø B (mm)	-	103	-	129	129	129
světlý Ø v mm zděř / DN	-	-	-	-	-	130/130
Objednávací znak SAP	-	-	-	-	-	<b>103526</b>
Kč / ks	-	-	-	-	-	1 311
hmotnost: kg/ks	-	-	-	-	-	0,67
Ø A (mm)	-	-	-	-	-	123
Ø B (mm)	-	-	-	-	-	129



Dodatečné napojení (Rukáv_s_úpe.pás.)		80	100	113	120	130
Objednávací znak SAP	-	-	-	-	-	ATYP
Kč / ks	-	-	-	-	-	na vyžádání
hmotnost: kg/ks	-	-	-	-	-	0,24



Inspekční díl pro vložkování (Insp.díl_plochý)		80	100	113	120	130
Objednávací znak SAP	-	-	-	-	-	148343
Kč / ks	-	-	-	-	-	1 397
hmotnost: kg/ks	-	-	-	-	-	0,84
A (mm)	-	-	-	-	-	325

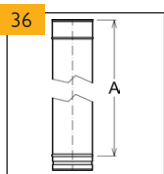

Rovný díl 950 mm (Rovný_díl_1000)		80	100	113	120	130
Objednávací znak SAP	-	<b>106221</b>	<b>106222</b>	<b>106223</b>	<b>106224</b>	<b>106225</b>
Kč / ks	-	712	812	888	917	1 017
hmotnost: kg/ks	-	1,22	1,52	1,72	1,82	1,98
A (mm)	-	950	950	950	950	950
celková délka (mm)	-	1000	1000	1000	1000	1000

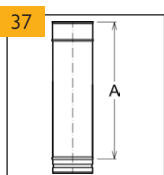

Rovný díl 450 mm (Rovný_díl_500)		80	100	113	120	130
Objednávací znak SAP	-	<b>106207</b>	<b>106208</b>	<b>106209</b>	<b>106210</b>	<b>106211</b>
Kč / ks	-	505	574	605	609	633
hmotnost: kg/ks	-	0,61	0,76	0,86	0,91	0,99
A (mm)	-	450	450	450	450	450
celková délka (mm)	-	500	500	500	500	500

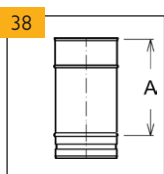

Rovný díl 200 mm (Rovný_díl_250)		80	100	113	120	130
Objednávací znak SAP	-	<b>106193</b>	<b>106194</b>	<b>106195</b>	<b>106196</b>	<b>106197</b>
Kč / ks	-	383	414	441	449	459
hmotnost: kg/ks	-	0,30	0,38	0,43	0,45	0,49
A (mm)	-	200	200	200	200	200
celková délka (mm)	-	250	250	250	250	250

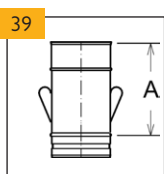

Rovný díl 200 mm spouštěcí (Spouštěcí_díl_250)		80	100	113	120	130
Objednávací znak SAP	-	<b>106179</b>	<b>106180</b>	<b>106181</b>	<b>106182</b>	<b>106183</b>
Kč / ks	-	726	753	773	783	796
hmotnost: kg/ks	-	0,33	0,41	0,46	0,48	0,52
A (mm)	-	200	200	200	200	200
celková délka (mm)	-	250	250	250	250	250

### Nepřehlédněte:

1) Dbejte našich technických podkladů.

NA OBJEDNÁVKU

SKLADEM

ATYP = CENA S INDIVIDUÁLNÍM PŘÍPLATKEM

# Schiedel PRIMA PLUS

Tloušťka stěny 0,6 mm

SCHIEDEL

PRIMA PLUS

PRIMA I

PRIMA SMOOTH

AC FLEX

TECNOFLEX

KERANOVA

UNISAN\*\*\*

REDUKCE A  
NAPOJOVACÍ DÍLY

PPL  
||

	140	150	160	180	200	230	250	300	350
--	-----	-----	-----	-----	-----	-----	-----	-----	-----

33 Nástavec se zděří									
	130/140	150/150	150/160	160/180	200/200	-	-	-	-
	103527	103534	103535	103540	103548	-	-	-	-
	1 751	1 796	1 820	2 036	2 115	-	-	-	-
	0,72	0,77	0,81	0,90	1,06	-	-	-	-
	123	143	143	153	193	-	-	-	-
	139	159	159	169	209	-	-	-	-
	140/140	-	160/160	180/180	-	-	-	-	-
	103530	-	103539	103545	-	-	-	-	-
	1 737	-	1 797	1 857	-	-	-	-	-
	0,72	-	0,82	0,96	-	-	-	-	-
	133	-	153	173	-	-	-	-	-
	149	-	169	189	-	-	-	-	-
	-	-	-	-	-	-	-	-	-
	-	-	-	-	-	-	-	-	-
	-	-	-	-	-	-	-	-	-
	-	-	-	-	-	-	-	-	-
	-	-	-	-	-	-	-	-	-
	-	-	-	-	-	-	-	-	-

34 Dodatečné napojení									
	ATYP	143813	143814	143815	143816	ATYP	143818	-	-
	na vyžádání	801	810	882	913	na vyžádání	1 065	-	-
	0,26	0,28	0,30	0,35	0,40	0,47	0,53	-	-

35 Inspekční díl pro vložkování									
	148344	148345	148346	148347	148348	-	-	-	-
	1 430	1 464	1 491	1 541	1 607	-	-	-	-
	0,89	0,95	1,01	1,12	1,24	-	-	-	-
	325	325	325	325	325	-	-	-	-

36 Rovný díl 950 mm									
	106226	106227	106228	106229	106230	106231	106232	106233	106234
	1 009	1 126	1 150	1 204	1 294	1 484	1 587	1 918	2 153
	2,13	2,28	2,43	2,73	3,04	3,49	3,79	4,55	5,30
	950	950	950	950	950	950	950	950	950
	1000	1000	1000	1000	1000	1000	1000	1000	1000

37 Rovný díl 450 mm									
	106212	106213	106214	106215	106216	106217	106218	106219	106220
	658	687	712	768	814	889	941	1 061	1 179
	1,06	1,14	1,22	1,37	1,52	1,74	1,90	2,27	2,65
	450	450	450	450	450	450	450	450	450
	500	500	500	500	500	500	500	500	500

38 Rovný díl 200 mm									
	106198	106199	106200	106201	106202	106203	106204	106205	106206
	474	493	508	536	564	603	632	696	754
	0,53	0,57	0,61	0,68	0,76	0,87	0,95	1,14	1,32
	200	200	200	200	200	200	200	200	200
	250	250	250	250	250	250	250	250	250

39 Rovný díl 200 mm spouštěcí									
	106184	106185	106186	106187	106188	106189	106190	106191	106192
	810	826	840	1 042	1 041	1 116	1 168	1 247	1 320
	0,56	0,60	0,63	0,71	0,78	0,90	0,97	1,16	1,35
	200	200	200	200	200	200	200	200	200
	250	250	250	250	250	250	250	250	250

## Nepřehlédněte:

1) Dbejte našich technických podkladů.

NA OBJEDNÁVKU	SKLADEM	ATYP = CENA S INDIVIDUÁLNÍM PŘÍPLATKEM
---------------	---------	--

Technické změny vyhrazeny  
Schiedel Ceník Nerezové jednovrstvé komíny 01.2024

V závorce uvedeny názvy dle SAP

světlý Ø v mm **80** **100** **113** **120** **130**

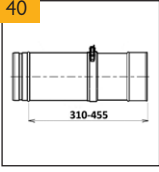
40	Nastavitelný díl (Nastav.díl 310-455)					
	Objednáací znak SAP	110887	111319	ATYP	111580	111762
	Kč / ks	1 126	1 214	na vyžádání	1 290	1 330
	hmotnost: kg/ks	0,66	0,83	0,93	0,98	1,06

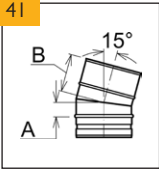
41	Koleno 15° (Koleno 15)					
	Objednáací znak SAP	106327	106328	106329	106330	106331
	Kč / ks	692	727	738	744	749
	hmotnost: kg/ks	0,21	0,27	0,30	0,32	0,35
	A (mm)	34	35	36	36	37
	B (mm)	84	85	86	86	87
	výška (mm)	126	126	126	126	126

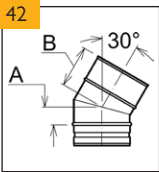
42	Koleno 30° (Koleno 30)					
	Objednáací znak SAP	106341	106342	106343	106344	106345
	Kč / ks	653	657	705	751	758
	hmotnost: kg/ks	0,22	0,28	0,33	0,35	0,38
	A (mm)	39	42	44	45	46
	B (mm)	89	92	94	95	96
	výška (mm)	136	136	146	146	146

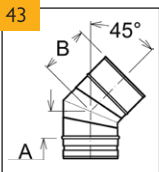
43	Koleno 45° (Koleno 45)					
	Objednáací znak SAP	106368	106369	106370	106371	106372
	Kč / ks	1 651	1 098	1 143	1 834	1 334
	hmotnost: kg/ks	0,24	0,31	0,36	0,38	0,42
	A (mm)	45	49	52	54	56
	B (mm)	95	99	102	104	106
	výška (mm)	174	186	186	196	196

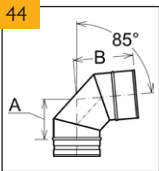
44	Koleno 85° (Koleno 85)					
	Objednáací znak SAP	106396	106397	106398	106399	106400
	Kč / ks	902	955	977	1 046	1 064
	hmotnost: kg/ks	0,31	0,41	0,48	0,52	0,57
	A (mm)	83	92	98	102	106
	B (mm)	133	142	148	152	156
	výška (mm)	262	280	280	298	298

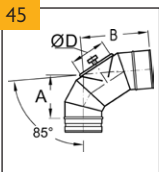
45	Koleno 85° KO víčko pro plyn (pro přetlak) (Koleno_s_KO_PI 85)					
	Objednáací znak SAP	106158	106159	106160	111526	106161
	Kč / ks	1 930	1 975	2 090	2 240	2 313
	hmotnost: kg/ks	0,56	0,72	0,88	0,97	1,05
	A (mm)	104	116	125	129	137
	B (mm)	155	167	176	179	187
	D (mm)	80	100	113	120	130

46	Koleno 87° (Koleno 87)					
	Objednáací znak SAP	153646	153647	ATYP	153649	153650
	Kč / ks	733	778	na vyžádání	828	849
	hmotnost: kg/ks	0,30	0,40	0,47	0,51	0,57
	A (mm)	78	88	94	97	102
	B (mm)	135	144	151	154	159

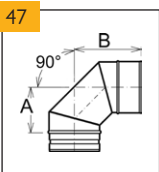
47	Koleno 90° (Koleno 90)					
	Objednáací znak SAP	106437	106438	106439	106440	106441
	Kč / ks	2 282	2 420	2 542	2 619	2 680
	hmotnost: kg/ks	0,31	0,41	0,49	0,53	0,58
	A (mm)	87	97	104	107	112
	B (mm)	137	147	154	157	162
	výška (mm)	272	286	312	310	310

### Nepřehlédněte:

1) Dbejte našich technických podkladů.

NA OBJEDNÁVKU

SKLADEM

ATYP = CENA S INDIVIDUÁLNÍM PŘÍPLATKEM

	140	150	160	180	200	230	250	300	350
--	-----	-----	-----	-----	-----	-----	-----	-----	-----

40 Nastavitelný díl									
ATYP	I12178	I12386	I12669	I12975	ATYP	I14249	I14902	I15358	
na vyžádání	I 531	I 564	I 652	I 720	na vyžádání	2 166	2 357	2 527	
	1,14	1,23	1,31	1,47	1,63	1,87	2,03	2,44	2,84

41 Koleno 15°									
106332	106333	106334	106335	106336	106337	106338	106339	106340	
869	882	906	931	1 080	1 323	1 347	1 498	1 599	
0,38	0,41	0,44	0,50	0,57	0,66	0,73	0,91	1,11	
38	39	39	41	42	44	45	48	52	
88	89	89	91	92	94	95	98	102	
126	126	136	136	136	146	146	146	156	

42 Koleno 30°									
106346	106347	106348	106349	106350	106351	106352	106353	106354	
835	849	870	891	1 052	1 283	1 313	1 491	1 580	
0,42	0,46	0,50	0,57	0,65	0,78	0,86	1,10	1,34	
47	49	50	53	55	60	62	69	75	
97	99	100	103	105	110	112	119	125	
146	146	156	156	166	176	176	196	196	

43 Koleno 45°									
106373	106374	106375	106376	106377	106378	106379	106380	106381	
I 997	I 855	I 414	I 479	2 141	2 461	2 522	2 711	2 282	
0,46	0,51	0,55	0,64	0,74	0,89	1,00	1,29	1,68	
58	60	62	66	70	76	80	91	101	
108	110	112	116	120	126	130	141	151	
196	196	196	216	226	238	238	258	280	

44 Koleno 85°									
106401	106402	106403	106404	106405	106406	106407	106408	106409	
I 180	I 204	I 238	I 372	I 564	I 787	I 855	2 228	2 441	
0,63	0,70	0,76	0,90	1,04	1,28	1,45	1,91	2,40	
111	115	120	129	138	152	161	184	207	
161	165	170	179	188	202	211	234	257	
308	316	336	354	372	390	408	462	498	

45 Koleno 85° KO víčko pro plyn (pro přetlak)									
I11941	I06162	I12686	I06163	I06164	I05996	I06165	I05997	I05998	
2 807	2 938	2 977	3 055	3 281	3 380	3 465	3 818	4 036	
1,16	1,27	1,36	1,44	1,65	1,86	2,33	2,80	3,35	
136	147	149	148	159	174	183	209	233	
186	197	199	198	210	224	233	260	283	
130	130	150	150	150	150	150	200	200	

46 Koleno 87°									
ATYP	I53652	I53653	I53654	I53655	ATYP	I53657	I53658	I53659	
na vyžádání	I 044	I 072	I 140	I 306	na vyžádání	I 650	I 972	4 298	
0,63	0,69	0,75	0,89	1,04	1,27	1,44	1,91	2,43	
107	112	116	126	135	150	159	183	206	
163	168	173	182	192	206	215	239	263	

47 Koleno 90°									
106442	106443	106444	106445	106446	106447	106448	106449	106450	
2 807	I 015	I 038	I 077	I 219	I 565	I 626	I 921	2 108	
0,69	0,71	0,78	0,92	1,07	1,32	1,50	1,98	2,52	
117	122	127	137	147	162	172	197	222	
167	172	177	187	197	212	222	247	272	
314	348	348	360	384	422	436	496	522	

### Nepřehlédněte:

1) Dbejte našich technických podkladů.

NA OBJEDNÁVKU	SKLADEM	ATYP = CENA S INDIVIDUÁLNÍM PŘÍPLATKEM
---------------	---------	--

Technické změny vyhrazeny  
Schiedel Ceník Nerezové jednovrstvé komíny 01.2024

# Schiedel PRIMA PLUS

## Tloušťka stěny 0,6 mm

V závorce uvedeny názvy dle SAP

světlý Ø v mm **80** **100** **113** **120** **130**

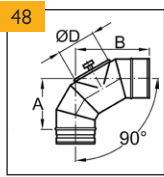

Koleno 90° KO víčko pro plyn (pro přetlak) (Koleno_s_KO_PI 90)					
Objednáací znak SAP	106166	106167	106168	106169	106170
Kč / ks	1 740	1 871	1 982	2 016	2 083
hmotnost: kg/ks	0,56	0,72	0,88	0,97	1,05
A (mm)	107	119	128	132	140
B (mm)	158	170	179	183	191
D (mm)	80	100	113	120	130



Koleno 90° s KO do 5000 Pa (Koleno_s_KO_HI 90)					
Objednáací znak SAP	152748	152749	152750	ATYP	152752
Kč / ks	2 002	2 168	2 391	na vyžádání	2 394
hmotnost: kg/ks	0,55	0,72	0,85	0,91	1,01
A (mm)	107	119	128	132	140
B (mm)	158	170	179	183	191

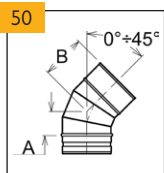

Koleno 0° - 45° nastavitelné (Přest.koleno 0-45)					
Objednáací znak SAP	-	106356	106357	-	106359
Kč / ks	-	1 418	1 441	-	1 492
hmotnost: kg/ks	-	0,42	0,47	-	0,54
A (mm)	-	90	90	-	90
B (mm)	-	125	125	-	125
výška (mm)	-	215	215	-	215

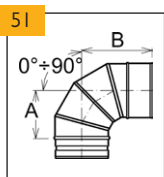

Koleno 0° - 90° nastavitelné (Přest.koleno 0-90)					
Objednáací znak SAP	-	106425	106426	106427	106428
Kč / ks	-	1 098	1 143	1 834	1 334
hmotnost: kg/ks	-	0,58	0,73	0,64	0,69
A (mm)	-	164	180	146	143
B (mm)	-	189	215	181	180
výška (mm)	-	353	395	327	323

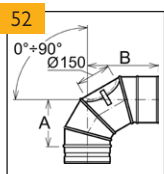

Koleno 0° - 90° nastavitelné s kontrolním otvorem (pro podtlak) (Přes.kolen.KO 0-90)					
Objednáací znak SAP	-	106452	106453	-	106455
Kč / ks	-	2 420	2 542	-	2 680
hmotnost: kg/ks	-	0,55	0,63	-	0,74
A (mm)	-	130	140	-	148
B (mm)	-	189	198	-	209
D (mm)	-	100	113	-	130

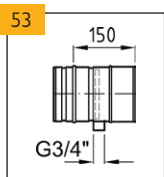

Díl s odvodněním - univerzální (Díl_s_odvodněn. 180/200/0,6/316/IMA/PPL06)					
Objednáací znak SAP	106299	106300	106301	106302	106303
Kč / ks	1 549	1 576	1 600	1 611	1 621
hmotnost: kg/ks	0,30	0,36	0,40	0,43	0,46
A (mm)	150	150	150	150	150

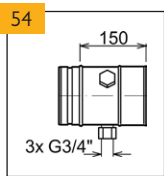

Díl pro měření (Díl_pro_měře. 180/200/0,6/316/IMA/PPL06)					
Objednáací znak SAP	106313	106314	ATYP	106316	106317
Kč / ks	1 961	1 996	na vyžádání	2 038	2 176
hmotnost: kg/ks	0,38	0,44	0,49	0,51	0,54
výška (mm)	150	150	150	150	150

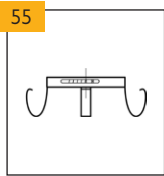

Distanční objímka (Distanční_objímka)					
Objednáací znak SAP	101715	101715	101715	101716	101716
Kč / ks	368	368	368	378	378
hmotnost: kg/ks	0,15	0,15	0,15	0,19	0,19

**Nepřehlédněte:**

1) Dbejte našich technických podkladů.

NA OBJEDNÁVKU	SKLADEM	ATYP = CENA S INDIVIDUÁLNÍM PŘÍPLATKEM
---------------	---------	--



	140	150	160	180	200	230	250	300	350
--	-----	-----	-----	-----	-----	-----	-----	-----	-----

48 Koleno 90° KO víčko pro plyn (pro přetlak)									
	106171	106172	106173	106174	106175	105999	106176	106000	106177
	2 973	3 016	3 057	3 134	3 212	3 385	3 465	3 818	4 053
	1,16	1,27	1,36	1,44	1,65	1,86	2,33	2,80	3,35
	139	151	152	151	163	178	187	214	238
	190	202	203	202	214	229	238	265	289
	130	150	150	150	150	150	150	200	200

49 Koleno 90° s KO do 5000 Pa									
	ATYP	152754	ATYP	152756	152757	-	-	-	-
	na vyžádání	2 719	na vyžádání	2 851	2 966	-	-	-	-
	1,08	1,21	1,30	1,45	1,68	-	-	-	-
	139	151	152	151	163	-	-	-	-
	190	202	203	202	214	-	-	-	-

50 Koleno 0° - 45° nastavitelné									
	-	106361	106362	106363	106364	-	-	-	-
	-	1 686	1 725	1 779	1 953	-	-	-	-
	-	0,66	0,70	0,79	0,88	-	-	-	-
	-	95	95	95	95	-	-	-	-
	-	135	135	135	135	-	-	-	-
	-	230	230	230	255	-	-	-	-

51 Koleno 0° - 90° nastavitelné									
	-	106430	106431	106432	106433	106434	106435	-	-
	-	1 855	1 414	1 479	2 141	2 461	2 522	-	-
	-	0,80	0,90	1,04	1,23	1,50	1,68	-	-
	-	142	155	158	176	191	200	-	-
	-	184	195	199	216	231	240	-	-
	-	326	350	357	392	422	440	-	-

52 Koleno 0° - 90° nastavitelné s kontrolním otvorem (pro podtlak)									
	-	106457	106458	106459	-	-	-	-	-
	-	2 867	3 083	3 178	-	-	-	-	-
	-	0,88	0,94	1,11	-	-	-	-	-
	-	161	162	174	-	-	-	-	-
	-	222	220	233	-	-	-	-	-
	-	150	150	150	-	-	-	-	-

53 Díl s odvodněním - univerzální									
	106304	106305	106306	106307	106308	106309	106310	106311	106312
	1 651	1 680	1 757	1 808	1 872	2 343	2 395	2 496	2 633
	0,49	0,53	0,57	0,63	0,70	0,80	0,87	1,04	1,20
	150	150	150	150	150	150	150	150	150

54 Díl pro měření									
	ATYP	106319	106320	106321	106322	106323	106324	106325	106326
	na vyžádání	2 252	2 423	2 470	2 542	2 600	2 654	2 761	2 906
		0,58	0,61	0,65	0,71	0,78	0,88	0,95	1,12
		150	150	150	150	150	150	150	150

55 Distanční objímka									
	109856	101717	109862	101718	101718	101719	101719	101720	-
	384	396	396	400	400	459	459	561	-
	0,19	0,19	0,19	0,19	0,19	0,29	0,29	0,29	-

### Nepřehlédněte:

1) Dbejte našich technických podkladů.

NA OBJEDNÁVKU	SKLADEM	ATYP = CENA S INDIVIDUÁLNÍM PŘÍPLATKEM
---------------	---------	--

Technické změny vyhrazeny  
Schiedel Ceník Nerezové jednovrstvé komíny 01.2024

V závorce uvedeny názvy dle SAP

světlý Ø v mm **80** **100** **113** **120** **130**

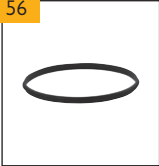
56	Těsnění silikon dvoubřité (Těsnění_dv.bř.)					
	Objednací znak SAP	101814	101815	103669	103669	101816
	Kč / ks	34	41	51	51	61
	hmotnost: kg/ks					

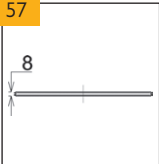
57	Těsnění Viton I ks dvoubřité (Těsnění_dv.bř.)					
	Objednací znak SAP	101821	101822	101823	101823	101824
	Kč / ks	79	98	114	114	141
	hmotnost: kg/ks	0,024	0,024	0,036	0,036	0,036

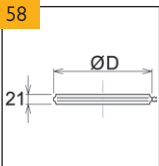
58	Spona (Spona_PPL)					
	Objednací znak SAP	105943	105944	105945	105946	105947
	Kč / ks	166	167	168	169	169
	hmotnost: kg/ks	0,04	0,04	0,04	0,04	0,05

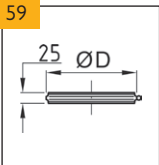
59	Spona s těsněním (Spona_s_těsněním)					
	Objednací znak SAP	105963	105964	105965	105966	105967
	Kč / ks	525	543	552	564	573
	hmotnost: kg/ks	0,06	0,06	0,07	0,07	0,08

60	Spona asymetrická (Asymetrická_spona)					
	Objednací znak SAP	154623	154625	154626	154627	154628
	Kč / ks	364	402	403	405	406
	hmotnost: kg/ks	0,10	0,10	0,12	0,12	0,12

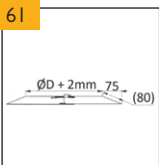
61	Manžeta proti zatékání (Rozeta) (Rozeta_CZ)					
	Objednací znak SAP	110349	110333	110332	110331	110330
	Kč / ks	656	786	810	814	826
	hmotnost: kg/ks	0,22	0,25	0,26	0,27	0,29
	Ø D (mm)	80	100	113	120	130

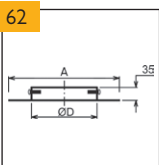
62	Krycí deska (Krycí_deska_vent.)					
	Objednací znak SAP	103686	103686	103686	103686	103687
	Kč / ks	1 387	1 387	1 387	1 387	1 460
	hmotnost: kg/ks	0,59	0,59	0,59	0,59	0,61
	A (mm)	350	350	350	350	400
	D (mm)	180	180	180	180	225

63	Koleno 90° ukončovací s pletivem (Koleno_ukonč.díl 90)					
	Objednací znak SAP	152693	152694	ATYP	ATYP	152697
	Kč / ks	1 343	1 429	na vyžádání	na vyžádání	1 729
	hmotnost: kg/ks	0,45	0,59	0,71	0,77	0,85
	A (mm)	110	117	130	130	130
	B (mm)	228	258	280	290	300

### Nepřehlédněte:

1) Dbejte našich technických podkladů.

NA OBJEDNÁVKU

SKLADEM

ATYP = CENA S INDIVIDUÁLNÍM PŘÍPLATKEM

# Schiedel PRIMA PLUS

## Tloušťka stěny 0,6 mm

SCHIEDEL

PRIMA PLUS

PRIMA I

PRIMA SMOOTH

AC FLEX

TECNOFLEX

KERANOVA

UNISAN\*\*\*

REDUKCE A  
NAPOJOVACÍ DÍLY

PPL  
17

	140	150	160	180	200	230	250	300	350
--	-----	-----	-----	-----	-----	-----	-----	-----	-----

56 Těsnění silikon dvoubřité									
	101816	101817	101817	101818	101819	101819	101820	101277	101278
	61	74	74	93	113	113	150	190	233

57 Těsnění Viton I ks dvoubřité									
	101824	101825	101825	101826	101827	101827	101828	101829	101284
	141	173	173	218	259	259	345	441	543
	0,036	0,036	0,036	0,036	0,036	0,036	0,047	0,047	0,047

58 Spona									
	105948	105949	105950	105951	105952	105953	105954	105955	105956
	177	177	186	189	203	206	208	224	234
	0,05	0,05	0,06	0,06	0,06	0,07	0,08	0,09	0,10

59 Spona s těsněním									
	105968	105969	105970	105971	105972	105973	105974	105975	105976
	583	601	633	652	669	715	760	797	826
	0,08	0,09	0,09	0,10	0,11	0,13	0,14	0,16	0,18

60 Spona asymetrická									
	154629	154630	154631	154632	154633	154635	ATYP	154638	ATYP
	409	417	424	431	443	454	na vyžádání	498	na vyžádání
	0,13	0,13	0,14	0,15	0,15	0,18	0,19	0,22	0,23

61 Manžeta proti zatékání (Rozeta)									
	110329	110328	110327	110326	110325	110324	110362	110375	110372
	874	899	913	924	957	992	1 001	1 038	1 133
	0,30	0,31	0,32	0,35	0,38	0,39	0,45	0,51	0,59
	140	150	160	180	200	230	250	300	350

62 Krycí deska									
	103687	103687	103688	103688	103688	103689	103689	103689	103689
	1 460	1 460	1 594	1 594	1 594	1 961	1 961	1 961	1 961
	0,61	0,61	1,18	1,18	1,18	1,06	1,06	1,06	1,06
	400	400	400	450	450	500	500	500	500
	225	225	280	280	280	365	365	365	365

63 Koleno 90° ukončovací s pletivem									
	ATYP	152699	152700	152701	152702				
	na vyžádání	1 828	1 911	2 008	2 297	-	-	-	-
	0,93	1,06	1,15	1,35	1,59	-	-	-	-
	131	148	148	155	165	-	-	-	-
	313	335	345	375	405	-	-	-	-

### Nepřehlédněte:

1) Dbejte našich technických podkladů.

NA OBJEDNÁVKU	SKLADEM	ATYP = CENA S INDIVIDUÁLNÍM PŘÍPLATKEM
---------------	---------	--

Technické změny vyhrazeny  
Schiedel Ceník Nerezové jednovrstvé komíny 01.2024

V závorce uvedeny názvy dle SAP

světlý Ø v mm **80** **100** **113** **120** **130**

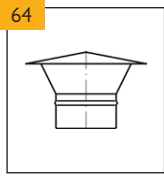

Meidingerova hlava (Hlavice_Meiding)					
Objednáací znak SAP	109904	110034	110169	110245	110397
Kč / ks	1 324	1 363	1 361	1 447	1 477
hmotnost: kg/ks	0,20	0,28	0,33	0,37	0,41



Meidingerova hlava rovná se sponou (Hlava_se_sponkou)					
Objednáací znak SAP	-	-	-	-	148349
Kč / ks	-	-	-	-	942
hmotnost: kg/ks	-	-	-	-	0,52

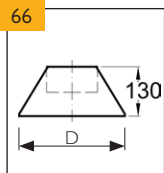

Kónické vyústění (nelze kombinovat s Meidingerovou hlavou) (Kónické_ukončení)					
Objednáací znak SAP	105977	105978	105979	105980	105981
Kč / ks	812	819	822	760	812
hmotnost: kg/ks	0,54	0,54	0,58	0,63	0,70
D (mm)	240	240	240	240	283

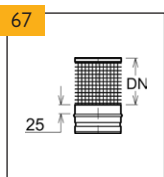

Lapač jisker (Lapač_jisker)					
Objednáací znak SAP	-	-	-	-	-
Kč / ks	-	-	-	-	-
hmotnost: kg/ks	-	-	-	-	-

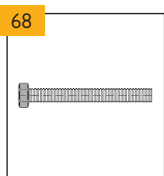

Kondenzátní potrubí délka = 300 mm nerez (Kond potř IPPL06)					
Objednáací znak SAP	110165	110165	110165	110165	110165
Kč / ks	480	480	480	480	480
hmotnost: kg/ks	0,33	0,33	0,33	0,33	0,33

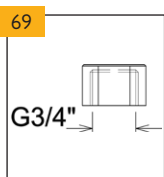

Matka mosazná (Vičko 3/4 mosaz vč. těsnění)					
Objednáací znak SAP	104428	104428	104428	104428	104428
Kč / ks	71	71	71	71	71
hmotnost: kg/ks	0,15	0,15	0,15	0,15	0,15



Rotempero					
Objednáací znak SAP	100555	100555	100555	100555	100555
Kč / ks	642	642	642	642	642



Izolační návlek (Izolace)					
Objednáací znak SAP	-	103490	-	-	103493
Kč / ks	-	422	-	-	505
Ø (mm)	-	108	-	-	140
S (mm)	-	20	-	-	20
L (mm)	-	1000	-	-	1000

### Nepřehlédněte:

1) Dbejte našich technických podkladů.

NA OBJEDNÁVKU

SKLADEM

ATYP = CENA S INDIVIDUÁLNÍM PŘÍPLATKEM

	140	150	160	180	200	230	250	300	350
--	-----	-----	-----	-----	-----	-----	-----	-----	-----

64 Meidingerova hlava										
	I10499	I10655	I10728	I10949	I11338	I11753	I12194	I12999	I14414	
	I 517	I 554	I 586	I 621	I 654	I 748	I 844	2 089	2 379	
	0,60	0,64	0,65	0,84	1,01	1,20	1,29	1,36	2,16	

65 Meidingerova hlava rovná se sponou										
	I48350	I48351	I48352	I48353	I48354	-	-	-	-	
	963	983	I 013	I 071	I 144	-	-	-	-	
	0,61	0,68	0,77	0,95	1,17	-	-	-	-	

66 Kónické vyústění (nelze kombinovat s Meidingerovou hlavou)										
	I05982	I05983	I05984	I05985	I05986	I05987	I05988	I05989	-	
	I 020	942	I 082	I 118	I 157	I 232	I 311	I 930	-	
	0,60	0,70	0,70	0,78	0,88	0,95	1,04	1,38	-	
	283	283	283	337	337	422	422	422	-	

67 Lapač jisker										
	I10185	I10274	I10412	I10566	I10749	ATYP	I11327	I12968	ATYP	
	I 836	I 951	2 067	2 238	2 410	na vyžádání	2 807	3 078	na vyžádání	
	0,34	0,38	0,42	0,50	0,56	0,73	0,84	1,12	1,44	

68 Kondenzátní potrubí délka = 300 mm nerez										
	I10165	I10165	I10165	I10165	I10165	I10165	I10165	I10165	I10165	
	480	480	480	480	480	480	480	480	480	
	0,33	0,33	0,33	0,33	0,33	0,33	0,33	0,33	0,33	

69 Matka mosazná										
	I04428	I04428	I04428	I04428	I04428	I04428	I04428	I04428	I04428	
	71	71	71	71	71	71	71	71	71	
	0,15	0,15	0,15	0,15	0,15	0,15	0,15	0,15	0,15	

70 Rotempo										
	I00555	I00555	I00555	I00555	I00555	I00555	I00555	I00555	I00555	
	642	642	642	642	642	642	642	642	642	

71 Izolační návlek										
	-	I03495	I03496	I03497	I03498	I03499	-	-	-	
	-	572	608	749	812	I 044	-	-	-	
	-	159	169	191	205	240	-	-	-	
	-	20	20	20	20	20	-	-	-	
	-	1000	1000	1000	1000	1000	-	-	-	

### Nepřehlédněte:

1) Dbejte našich technických podkladů.

NA OBJEDNÁVKU	SKLADEM	ATYP = CENA S INDIVIDUÁLNÍM PŘÍPLATKEM
---------------	---------	--

Technické změny vyhrazeny  
Schiedel Ceník Nerezové jednovrstvé komíny 01.2024

světlý Ø v mm	DN	80	100	113	120	130
---------------	----	----	-----	-----	-----	-----

Délka úhybu (B) při použití kolen 15° a rovných dílů

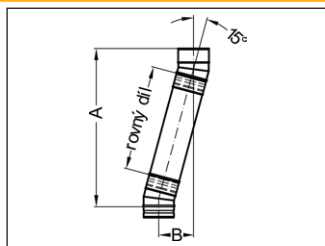

rovný díl 950	A	1165	1165	1165	1165	1165
	B	278	278	278	278	278
rovný díl 450	A	682	682	682	682	682
	B	149	149	149	149	149
rovný díl 200	A	441	441	441	441	441
	B	84	84	84	84	84
bez použití rovných dílů	A	248	248	248	248	248
	B	33	33	33	33	33

světlý Ø v mm	DN	80	100	113	120	130
---------------	----	----	-----	-----	-----	-----

Délka úhybu (B) při použití kolen 30° a rovných dílů

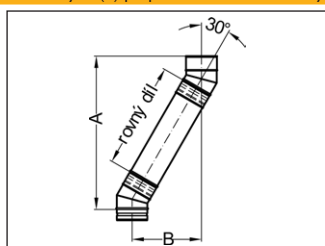

rovný díl 950	A	1077	1077	1095	1095	1095
	B	543	543	548	548	548
rovný díl 450	A	643	643	662	662	662
	B	293	293	298	298	298
rovný díl 200	A	427	427	446	446	446
	B	168	168	173	173	173
bez použití rovných dílů	A	254	254	272	272	272
	B	68	68	73	73	73

světlý Ø v mm	DN	80	100	113	120	130
---------------	----	----	-----	-----	-----	-----

Délka úhybu (B) při použití kolen 45° a rovných dílů

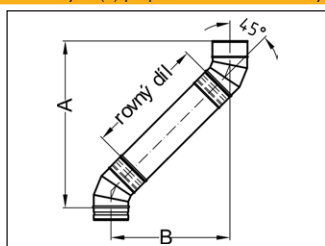

rovný díl 950	A	969	989	989	989	1006
	B	795	803	803	803	810
rovný díl 450	A	615	636	636	636	653
	B	441	450	450	450	457
rovný díl 200	A	438	459	459	459	476
	B	264	273	273	273	280
bez použití rovných dílů	A	297	318	318	318	335
	B	123	132	132	132	139

světlý Ø v mm	DN	80	100	113	120	130
---------------	----	----	-----	-----	-----	-----

Délka úhybu (B) při použití kolen 85° a rovných dílů

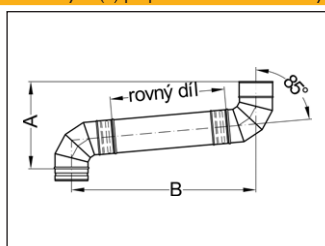

rovný díl 950	A	368	387	387	407	407
	B	1207	1225	1225	1243	1243
rovný díl 450	A	324	344	344	363	363
	B	709	727	727	745	745
rovný díl 200	A	302	322	322	341	341
	B	460	478	478	496	496
bez použití rovných dílů	A	285	304	304	324	324
	B	261	279	279	297	297

světlý Ø v mm	DN	80	100	113	120	130
---------------	----	----	-----	-----	-----	-----

Délka úhybu (B) při použití kolen 90° a rovných dílů

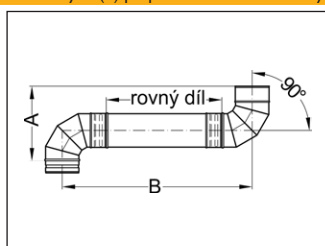

rovný díl 950	A	272	286	312	310	310
	B	1222	1236	1262	1260	1260
rovný díl 450	A	272	286	312	310	310
	B	722	736	762	760	760
rovný díl 200	A	272	286	312	310	310
	B	472	486	512	510	510
bez použití rovných dílů	A	272	286	312	310	310
	B	272	286	312	310	310

### Nepřehlédněte:

- 1) Dbejte našich technických podkladů.

# Schiedel PRIMA PLUS

Tloušťka stěny 0,6 mm

SCHIEDEL

PRIMA PLUS

140	150	160	180	200	230	250	300	350
1165	1165	1185	1185	1185	1205	1205	1205	1224
278	278	281	281	281	284	284	284	286
682	682	702	702	702	722	722	722	741
149	149	152	152	152	154	154	154	157
441	441	461	461	461	480	480	480	500
84	84	87	87	87	90	90	90	92
248	248	267	267	267	287	287	287	307
33	33	35	35	35	38	38	38	40

140	150	160	180	200	230	250	300	350
1095	1095	1114	1114	1132	1151	1151	1188	1188
548	548	553	553	558	563	563	573	573
662	662	681	681	699	718	718	755	755
298	298	303	303	308	313	313	323	323
446	446	464	464	483	502	502	539	539
173	173	178	178	183	188	188	198	198
272	272	291	291	310	328	328	366	366
73	73	78	78	83	88	88	98	98

140	150	160	180	200	230	250	300	350
1006	1006	1006	1040	1058	1078	1078	1112	1150
810	810	810	824	832	840	840	854	870
652	653	653	687	704	724	724	759	796
456	457	457	471	478	486	486	501	516
475	476	476	510	527	548	548	582	619
280	280	280	294	301	310	310	324	339
334	335	335	369	386	406	406	440	478
138	139	139	153	160	168	168	182	198

140	150	160	180	200	230	250	300	350
418	426	448	468	487	507	526	585	624
1253	1261	1281	1299	1317	1335	1353	1407	1442
374	383	405	424	444	463	483	541	581
755	763	783	801	819	837	855	909	944
352	361	383	402	422	441	461	520	559
506	514	534	552	570	588	606	659	695
335	344	365	385	404	424	444	502	541
307	315	335	353	371	389	406	460	496

140	150	160	180	200	230	250	300	350
314	348	348	360	384	422	436	496	522
1264	1298	1298	1310	1334	1372	1386	1446	1472
314	348	348	360	384	422	436	496	522
764	798	798	810	834	872	886	946	972
314	348	348	360	384	422	436	496	522
514	548	548	560	584	622	636	696	722
314	348	348	360	384	422	436	496	522
314	348	348	360	384	422	436	496	522

## Nepřehlédněte:

1) Dbejte našich technických podkladů.

Technické změny vyhrazeny  
Schiedel Ceník Nerezové jednovrstvé komíny 01.2024

PRIMA I

PRIMA SMOOTH

AC FLEX

TECNOFLEX

KERANOVA

UNISAN\*\*\*

REDUKCE A  
NAPOJOVACÍ DÍLY





## Schiedel PRIMA - I

Univerzální nerezový sanační systém,  
s tloušťkou stěny 1 mm,  
odolný proti vlhkosti,  
pro odvod spalin od všech topných  
médii i všech typů spotřebičů

### Vlastnosti systému <sup>1)</sup>

- pro podtlakový provoz
- s těsněním také  
pro přetlakový provoz
- odolný proti vlhkosti
- vhodný zejména pro pevná paliva
- těsný od paty komína  
k vyústění a hrdlu kotle
- rychlá, jednoduchá  
a bezpečná montáž

#### Technická data pro Schiedel Prima-I:

Třída nerezové oceli: ČSN 1.4404

#### Zatřídění dle EN 1856-2:

Prima-I	EN 1856-I	T200	PI	W	V2	L50100	O200
Prima-I	EN 1856-I	T450	NI	W	V2	L50100	G75
Prima-I	EN 1856-I	T450	NI	D	V3	L50100	O50

#### Prima-I

světlý Ø (mm)	130	150	180	200	230	250	300	350
tloušťka stěny (mm)	1,0	1,0	1,0	1,0	1,0	1,0	1,0	1,0
světlý Ø (mm)			400	450	500	600	700	
tloušťka stěny (mm)			1,0	1,0	1,0	1,0	1,0	1,0

Univerzální komínový systém Prima-I (bez těsnění) je vhodný pro odvod spalin při spalování všech topných médií ve všech typech spotřebičů. Systém je odolný vůči vlhkosti a umožňuje jak suchý, tak i mokrý provoz.

Při použití těsnění lze použít tento systém také pro přetlakový provoz. Systém Prima-I odpovídá podle EN 1856 teplotní třídě T450, při podtlakovém provozu a třídě T200 při přetlakovém provozu.

Předností tohoto výrobku je kvalitní materiál, 1 mm silná nerezová ocel třídy 1.4404. Tloušťka stěny umožňuje použití tohoto systému nejen pro olejové a plynové spotřebiče, ale i pro odvod spalin od spotřebičů na pevná paliva.

Z tohoto systému lze sestavit celou kouřovou cestu (komín i kouřovod).

### Nabízené průměry 130 - 700 mm

#### Nepřehlédněte:

1) Dbejte našich technických podkladů.

NA OBJEDNÁVKU

SKLADEM

ATYP = CENA S INDIVIDUÁLNÍM PŘÍPLATKEM

Technické změny vyhrazeny  
Schiedel Cenik Nerezové jednovrstvé komíny 01.2024

# Schiedel PRIMA I

Tloušťka stěny 1,0 mm, univerzální i na pevná paliva

světlý Ø v mm **130 140 150 160 180 200**

1		Kondenzátní jímka - s odvodem kondenzátu dolů (Kondenz.jímka)						
		Objednací znak SAP	I09784	I09782	I09780	I09783	I09779	I09791
		Kč / ks	719	729	738	767	836	914
		hmotnost: kg/ks	0,20	0,22	0,24	0,27	0,32	0,38

2		Kondenzátní jímka - s odvodem kondenzátu bokem (Kon.jím.do_boku)						
		Objednací znak SAP	I06584	I06585	I06586	I06587	I06588	I06589
		Kč / ks	791	906	918	929	991	1 131
		hmotnost: kg/ks	0,45	0,49	0,51	0,54	0,62	0,71
		A (mm)	70	70	70	70	70	70

3		Podpěra kondenzátní jímky (Spouště.podp.dna)						
		Objednací znak SAP	I10022	I10069	I10124	I10157	I10267	I10405
		Kč / ks	861	872	882	895	1 026	1 046
		hmotnost: kg/ks	0,27	0,29	0,31	0,33	0,38	0,42
		A (mm)	170	170	170	170	170	170

4		Vynášecí díl (Vynášecí.díl)						
		Objednací znak SAP	ATYP	ATYP	I15271	I15746	I16073	I16407
		Kč / ks	na vyžádání	na vyžádání	1 961	2 117	2 281	2 501
		hmotnost: kg/ks	1,42	1,58	1,71	1,84	2,11	2,36
		A (mm)	150	150	150	150	150	150
		C (mm)	220	220	240	240	270	290
		D (mm)	250	250	270	270	300	320

5		Dvířkový díl včetně dna (Dvíř.díl_inte.dno)						
		Objednací znak SAP	ATYP	I68804	I68805	I68806	I68807	I68808
		Kč / ks	na vyžádání	1 868	1 900	1 929	2 009	2 067

6		Záslepka sopouchu (Záslepka)						
		Objednací znak SAP	I06598	I06599	I06600	I06601	I06602	I06603
		Kč / ks	660	736	806	862	905	989
		hmotnost: kg/ks	0,20	0,22	0,24	0,27	0,32	0,38
		A (mm)	50	50	50	50	50	50

7		Díl s KO pro podtlak (Díl_s_KO)						
		Objednací znak SAP	-	-	I10982	I10983	I10984	I11254
		Kč / ks	-	-	1 748	1 850	1 891	1 921
		hmotnost: kg/ks	-	-	0,60	0,63	0,71	0,78

8		Díl s KO bez víčka (Díl_s_KO)						
		Objednací znak SAP	I11859	I06861	I06862	I06863	I06864	I06865
		Kč / ks	1 315	1 748	2 185	2 240	2 355	2 773
		A (mm)	330	330	380	380	380	380
		D (mm)	120	130	150	150	150	200

9		Revizní uzávěr s pružinou jen pro pevná paliva (pro podtlak) (Víčko_NI)						
		Objednací znak SAP	I05929	I05929	I05930	I05930	I05930	I05931
		Kč / ks	945	945	1 052	1 052	1 052	1 343
		hmotnost: kg/ks	0,32	0,32	0,41	0,41	0,41	0,64

**Nepřehlédněte:**

1) Dbejte našich technických podkladů.

NA OBJEDNÁVKU	SKLADEM	ATYP = CENA S INDIVIDUÁLNÍM PŘÍPLATKEM
---------------	---------	--

	230	250	300	350	400	450	500	600	700
--	-----	-----	-----	-----	-----	-----	-----	-----	-----

1 Kondenzátní jímka - s odvodem kondenzátu dolů									
	109792	109787	109790	109789	113420	114278	114899	115953	116796
	1 274	1 377	1 500	1 773	3 388	3 714	4 134	4 384	7 440
	0,49	0,55	0,72	0,89	1,90	2,05	2,43	3,30	4,29

2 Kondenzátní jímka - s odvodem kondenzátu bokem									
	106590	152466	106592	106593	113419	106876	106877	ATYP	ATYP
	1 917	1 347	1 960	2 077	5 999	5 090	5 792	na vyžádání	na vyžádání
	0,79	0,86	0,85	0,89	1,08	1,14	1,31	1,88	2,45
	70	70	70	70	70	70	70	70	70

3 Podpěra kondenzátní jímky									
	110610	110709	110889	111154	-	-	-	-	-
	1 085	1 110	1 187	1 274	-	-	-	-	-
	0,50	0,56	0,66	0,76	-	-	-	-	-
	170	170	170	170	-	-	-	-	-

4 Vynášecí díl									
	ATYP	117298	117880	118387	118709	106088	106089	106090	106091
	na vyžádání	3 091	3 731	4 485	5 569	5 958	6 459	7 378	8 382
	2,76	3,02	3,66	4,31	6,60	7,47	8,35	10,08	11,83
	150	150	150	150	150	150	150	150	150
	320	340	390	445					
	350	370	420	475					

5 Dvířkový díl včetně dna									
	-	-	-	-	-	-	-	-	-
	-	-	-	-	-	-	-	-	-
	-	-	-	-	-	-	-	-	-
	-	-	-	-	-	-	-	-	-

6 Záslepka sopouchu									
	106604	106605	106606	106607	121255	ATYP	ATYP	ATYP	ATYP
	1 652	1 727	1 873	2 032	3 865	na vyžádání	na vyžádání	na vyžádání	na vyžádání
	0,49	0,55	0,72	0,89	1,10	2,05	2,43	3,30	4,30
	50	50	50	50	50	50	50	50	50

7 Díl s KO pro podtlak									
	-	-	-	-	-	-	-	-	-
	-	-	-	-	-	-	-	-	-
	-	-	-	-	-	-	-	-	-

8 Díl s KO bez víčka									
	106866	106867	106868	106869	106870	106871	106872	106873	106874
	3 410	3 845	5 112	5 381	6 913	8 407	9 151	8 026	13 831
	380	500	500	500	500	500	500	500	500
	200	250	300	300	300	300	300	300	300

9 Revizní uzávěr s pružinou jen pro pevná paliva (pro podtlak)									
	105931	105932	105933	105933	-	-	-	-	-
	1 343	1 714	2 557	2 557	-	-	-	-	-
	0,64	0,93	1,43	1,43	-	-	-	-	-

### Nepřehlédněte:

1) Dbejte našich technických podkladů.

NA OBJEDNÁVKU	SKLADEM	ATYP = CENA S INDIVIDUÁLNÍM PŘÍPLATKEM
---------------	---------	--

Technické změny vyhrazeny  
Schiedel Ceník Nerezové jednovrstvé komíny 01.2024

# Schiedel PRIMA I

## Tloušťka stěny 1,0 mm, univerzální i na pevná paliva

světlý Ø v mm **130 140 150 160 180 200**

10		Dviřkový díl s vnitřními dviřky (pro podtlak) <i>(Dviřkový_díl)</i>						
		Objednací znak SAP	112436	112642	112787	112970	113233	113558
		Kč / ks	2 176	2 387	2 427	2 466	2 508	2 562
		hmotnost: kg/ks	1,40	1,61	1,67	1,78	1,98	2,18
		A (mm)	325	325	325	325	325	325

11		Kominová dviřka (pro podtlak) <i>(Kom. dviřka / PRIMA_CZ)</i>						
		Objednací znak SAP	100252	100252	100252	100252	100252	100252
		Kč / ks	1 338	1 338	1 338	1 338	1 338	1 338
		hmotnost: kg/ks	1,20	1,20	1,20	1,20	1,20	1,20

12		Dviřka s prodloužením (pro podtlak) <i>(Dviřka_140x200_s_pr.)</i>						
		Objednací znak SAP	113215	113215	113215	113215	113215	113215
		Kč / ks	2 085	2 085	2 085	2 085	2 085	2 085
		hmotnost: kg/ks	1,80	1,80	1,80	1,80	1,80	1,80

13		Regulátor tahu Upmann						
		Objednací znak SAP	112088	112088	112088	112088	112088	112088
		Kč / ks	3 731	3 731	3 731	3 731	3 731	3 731
		hmotnost: kg/ks						

14		Adaptér regulátoru tahu <i>(Adapt.reg.tahu)</i>						
		Objednací znak SAP	103660	103481	103661	103482	103662	103663
	k pozici 14 a 18	Kč / ks	835	1 324	1 367	1 429	1 569	1 577
		hmotnost: kg/ks	0,23	0,25	0,26	0,32	0,38	0,37

15		Regulátor tahu <i>(Regulátor_tahu)</i>						
		Objednací znak SAP	101697	101697	101697	101697	101697	101698
	k pozici 13 a 18	Kč / ks	3 777	3 777	3 777	3 777	3 777	6 690
		hmotnost: kg/ks	0,70	0,70	0,70	0,70	0,70	1,05

16		Sopouch 0° <i>(Sopouch 90)</i>						
		Objednací znak SAP	112391	106830	106831	106832	106833	106834
		Kč / ks	1 512	1 729	1 942	2 095	2 574	2 781
		hmotnost: kg/ks	1,10	1,42	1,68	1,89	2,56	2,83
		A (mm)	283	283	325	350	450	450
		B (mm)	116	118	139	150	200	200
		C (mm)	99	104	109	114	124	134

17		Sopouch 5° <i>(Sopouch 5)</i>						
		Objednací znak SAP	ATYP	112608	113018	113384	114992	ATYP
		Kč / ks	na vyžádání	1 748	1 942	2 095	2 574	na vyžádání
		hmotnost: kg/ks	1,10	1,40	1,70	1,90	2,60	2,80
		A (mm)	283	283	325	350	450	450
		B (mm)	123	124	145	158	209	210
		C (mm)	99	103	108	113	123	133

18		Sopouch 45° <i>(Sopouch 135)</i>						
		Objednací znak SAP	ATYP	ATYP	106817	106818	106819	106820
		Kč / ks	na vyžádání	na vyžádání	3 277	3 571	4 104	4 301
		hmotnost: kg/ks	1,50	1,92	2,10	2,37	3,20	3,62
		A (mm)	330	325	325	350	450	450
		B (mm)	205	210	215	235	295	305
		C (mm)	188	198	213	228	258	281

**Nepřehlédněte:**

1) Dbejte našich technických podkladů.

NA OBJEDNÁVKU	SKLADEM	ATYP = CENA S INDIVIDUÁLNÍM PŘÍPLATKEM
---------------	---------	--

230	250	300	350	400	450	500	600	700
-----	-----	-----	-----	-----	-----	-----	-----	-----

10 Dviřkový díl s vnitřními dviřky (pro podtlak)									
114547	114910	115443	116035	116437	ATYP	ATYP	ATYP	ATYP	ATYP
2 535	2 676	2 926	3 471	5 113	na vyžádání	na vyžádání	na vyžádání	na vyžádání	na vyžádání
2,48	2,56	3,04	3,50	3,87	4,35	4,82	5,78	6,73	
325	325	325	325	325	325	325	325	325	325

11 Kominová dviřka (pro podtlak)									
100252	100252	100252	100252	100252	100252	100252	100252	100252	100252
1 338	1 338	1 338	1 338	1 338	1 338	1 338	1 338	1 338	1 338
1,20	1,20	1,20	1,20	1,20	1,20	1,20	1,20	1,20	1,20

12 Dviřka s prodloužením (pro podtlak)									
113215	113215	113215	113215	113215	113215	113215	113215	113215	113215
2 085	2 085	2 085	2 085	2 085	2 085	2 085	2 085	2 085	2 085
1,80	1,80	1,80	1,80	1,80	1,80	1,80	1,80	1,80	1,80

13 Regulátor tahu Upmann									
112088	112088	112088	112088	112088	112088	112088	112088	112088	112088
3 731	3 731	3 731	3 731	3 731	3 731	3 731	3 731	3 731	3 731

14 Adaptér regulátoru tahu									
103483	103664	-	-	-	-	-	-	-	-
1 773	1 935	-	-	-	-	-	-	-	-
0,48	0,53								

15 Regulátor tahu									
101698	101698	101698	101698	-	-	-	-	-	-
6 690	6 690	6 690	6 690	-	-	-	-	-	-
1,05	1,05	1,05	1,05	-	-	-	-	-	-

16 Sopouch 0°									
106835	106836	106837	106838	106839	106840	106841	106842	ATYP	ATYP
3 054	3 259	3 718	4 278	8 604	9 985	11 884	14 676	na vyžádání	
3,21	3,48	4,13	4,74	6,05	9,00	10,76	14,75	19,37	
450	450	450	450	530	580	630	730	830	
200	200	200	200	240	265	290	340	390	
144	157	182	207	240	265	290	340	390	

17 Sopouch 5°									
ATYP	ATYP	ATYP	ATYP	117766	ATYP	ATYP	113977	ATYP	ATYP
na vyžádání	na vyžádání	na vyžádání	na vyžádání	8 073	na vyžádání	na vyžádání	14 794	na vyžádání	na vyžádání
3,20	3,50	4,10	4,70	6,10	9,20	11,00	15,10	19,80	
450	450	450	450	520	650	700	800	900	
210	210	215	215	260	285	315	365	420	
160	170	200	230	260	285	315	365	420	

18 Sopouch 45°									
106821	106822	ATYP	106824	106825	106826	106827	ATYP	ATYP	ATYP
4 864	5 553	na vyžádání	8 222	10 169	11 896	14 000	na vyžádání	na vyžádání	na vyžádání
4,24	5,39	7,28	8,47	10,99	12,58	15,96	21,59	28,71	
450	540	617	617	710	780	850	1 030	1 200	
320	375	440	465	535	595	655	800	950	
313	358	418	448	535	595	655	790	925	

### Nepřehlédněte:

1) Dbejte našich technických podkladů.

NA OBJEDNÁVKU	SKLADEM	ATYP = CENA S INDIVIDUÁLNÍM PŘÍPLATKEM
---------------	---------	--

Technické změny vyhrazeny  
Schiedel Ceník Nerezové jednovrstvé kominy 01.2024

# Schiedel PRIMA I

## Tloušťka stěny 1,0 mm, univerzální i na pevná paliva

světlý Ø v mm **130** **140** **150** **160** **180** **200**

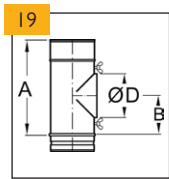

Díl pro připojení (Díl_pro_připo.)		130	140	150	160	180	200
Objednávací znak SAP	-	106853	106854	112951	106856	106857	
Kč / ks	-	1 234	1 597	1 706	1 782	1 921	
hmotnost: kg/ks	-	1,17	1,33	1,60	2,20	2,43	
A (mm)	-	283	325	325	450	450	
B (mm)	-	118	139	150	200	200	
D (mm)	-	140	150	160	180	200	

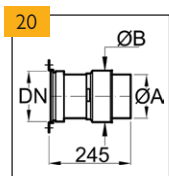

Nástavec se zděří (Nást.se_zděří)		130	140	150	160	180	200
světlý Ø v mm zděř / DN	100/130	120/140	130/150	130/160	150/180	180/200	
Objednávací znak SAP	103513	103522	103528	103529	103536	103546	
Kč / ks	1 682	1 730	1 752	2 018	2 194	2 232	
hmotnost: kg/ks	0,56	0,69	0,72	0,75	0,89	1,01	
Ø A (mm)	93	113	123	123	143	173	
Ø B (mm)	109	129	139	139	159	189	
světlý Ø v mm zděř / DN	110/130	130/140	150/150	150/160	160/180	200/200	
Objednávací znak SAP	103517	103527	103534	103535	103540	103548	
Kč / ks	1 739	1 751	1 796	1 820	2 036	2 115	
hmotnost: kg/ks	0,61	0,72	0,77	0,81	0,90	1,06	
Ø A (mm)	103	123	143	143	153	193	
Ø B (mm)	119	139	159	159	169	209	
světlý Ø v mm zděř / DN	130/120	140/140	-	160/160	180/180	-	
Objednávací znak SAP	103521	103530	-	103539	103545	-	
Kč / ks	1 683	1 737	-	1 797	1 857	-	
hmotnost: kg/ks	0,62	-	-	0,82	0,96	-	
Ø A (mm)	113	113	-	153	173	-	
Ø B (mm)	129	129	-	169	189	-	
světlý Ø v mm zděř / DN	130/130	-	-	-	-	-	
Objednávací znak SAP	103526	-	-	-	-	-	
Kč / ks	1 311	-	-	-	-	-	
hmotnost: kg/ks	0,67	-	-	-	-	-	
Ø A (mm)	123	-	-	-	-	-	
Ø B (mm)	139	-	-	-	-	-	

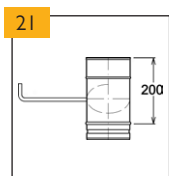

Díl s klapkou (Díl_s_klapkou)		130	140	150	160	180	200
Objednávací znak SAP	-	-	112861	112997	113270	113560	
Kč / ks	-	-	2 295	2 261	2 418	2 489	
hmotnost: kg/ks	-	-	1,57	1,66	1,82	1,99	

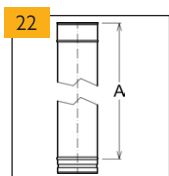

Rovný díl 950 mm (Rovný_díl_1000)		130	140	150	160	180	200
Objednávací znak SAP	115946	106650	106651	106652	106653	106654	
Kč / ks	1 422	1 477	1 562	1 652	1 828	2 016	
hmotnost: kg/ks	3,40	3,55	3,80	4,06	4,55	5,06	
A (mm)	950	950	950	950	950	950	
celková délka (mm)	1 000	1 000	1 000	1 000	1 000	1 000	

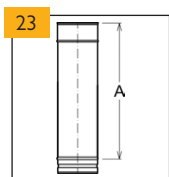

Rovný díl 450 mm (Rovný_díl_500)		130	140	150	160	180	200
Objednávací znak SAP	112993	106636	106637	106638	106639	106640	
Kč / ks	819	864	907	960	1 043	1 141	
hmotnost: kg/ks	1,70	1,78	1,90	2,03	2,28	2,53	
A (mm)	450	450	450	450	450	450	
celková délka (mm)	500	500	500	500	500	500	

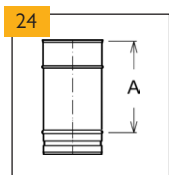

Rovný díl 200 mm (Rovný_díl_250)		130	140	150	160	180	200
Objednávací znak SAP	111301	106622	106623	106624	106625	106626	
Kč / ks	517	539	561	590	639	687	
hmotnost: kg/ks	0,80	0,89	0,95	1,01	1,14	1,26	
A (mm)	200	200	200	200	200	200	
celková délka (mm)	250	250	250	250	250	250	

**Nepřehlédněte:**

1) Dbejte našich technických podkladů.

NA OBJEDNÁVKU

SKLADEM

ATYP = CENA S INDIVIDUÁLNÍM PŘÍPLATKEM



# Schiedel PRIMA I

## Tloušťka stěny 1,0 mm, univerzální i na pevná paliva

světlý Ø v mm **130 140 150 160 180 200**

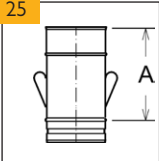
25		Rovný díl spouštěcí (Spouštěcí díl 250)						
		Objednací znak SAP	111385	106608	106609	106610	106611	106612
		Kč / ks	873	889	958	931	1 073	1 126
		hmotnost: kg/ks	0,86	0,93	1,00	1,06	1,18	1,31
		A (mm)	200	200	200	200	200	200
		celková délka (mm)	250	250	250	250	250	250

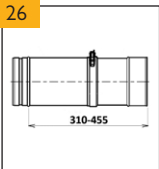
26		Nastavitelný díl (Nastav.díl_2d_500)						
		Objednací znak SAP	ATYP	113421	114274	114428	114909	115169
		Kč / ks	na vyžádání	1 591	1 680	1 757	1 908	2 056
		hmotnost: kg/ks	1,80	1,90	2,00	2,20	2,50	2,70
		A (mm)	275 - 420	275 - 420	275 - 420	275 - 420	275 - 420	275 - 420

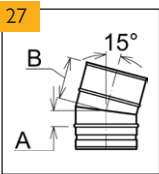
27		Koleno 15° (Koleno 15)						
		Objednací znak SAP	ATYP	ATYP	106703	106704	106705	106706
		Kč / ks	na vyžádání	na vyžádání	963	1 015	1 073	1 166
		hmotnost: kg/ks	0,60	0,64	0,68	0,77	0,86	0,96
		A (mm)	39	39	39	44	44	44
		B (mm)	87	87	87	92	92	92
		výška (mm)	130	130	130	140	140	140

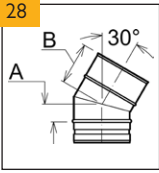
28		Koleno 30° (Koleno 30)						
		Objednací znak SAP	110888	106716	106717	106718	106719	106720
		Kč / ks	920	969	1 010	1 063	1 126	1 252
		hmotnost: kg/ks	0,60	0,71	0,76	0,85	0,96	1,11
		A (mm)	49	49	49	54	54	59
		B (mm)	97	97	97	102	102	107
		výška (mm)	150	150	150	160	160	170

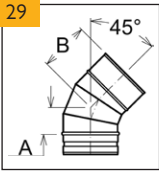
29		Koleno 45° (Koleno 45)						
		Objednací znak SAP	111303	106730	106731	106732	106733	106734
		Kč / ks	1 015	1 073	1 118	1 157	1 283	1 429
		hmotnost: kg/ks	0,80	0,89	0,95	1,01	1,23	1,42
		A (mm)	74	74	74	74	84	89
		B (mm)	122	122	122	122	132	137
		výška (mm)	200	200	200	200	220	230

30		Koleno 0° - 45° přestavitelné (Přest.koleno 0-45)						
		Objednací znak SAP	-	-	111867	111694	112390	112654
		Kč / ks	-	-	1 965	2 087	2 129	2 166
		hmotnost: kg/ks	-	-	1,00	1,17	1,20	1,40
		A (mm)	-	-	95	95	95	95
		B (mm)	-	-	135	135	135	160
		výška (mm)	-	-	230	230	230	260

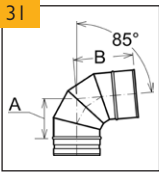
31		Koleno 85° (Koleno 85)						
		Objednací znak SAP	ATYP	ATYP	106759	106760	ATYP	106762
		Kč / ks	na vyžádání	na vyžádání	1 317	1 339	na vyžádání	1 600
		hmotnost: kg/ks	1,10	1,18	1,29	1,44	1,69	1,95
		A (mm)	125	111	115	120	129	138
		B (mm)	173	161	165	170	179	188
		výška (mm)	310	310	320	340	350	370

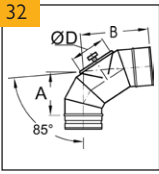
32		Koleno 85° KO víčko (pro přetlak) (Koleno_s_KO_PI 85)						
		Objednací znak SAP	ATYP	ATYP	ATYP	ATYP	ATYP	ATYP
		Kč / ks	na vyžádání	na vyžádání	na vyžádání	na vyžádání	na vyžádání	na vyžádání
		hmotnost: kg/ks	1,20	1,30	1,40	1,60	1,80	2,00
		A (mm)	137	152	152	168	163	165
		B (mm)	187	199	199	215	210	212
		D (mm)	130	130	130	150	150	150

**Nepřehlédněte:**

1) Dbejte našich technických podkladů.

NA OBJEDNÁVKU

SKLADEM

ATYP = CENA S INDIVIDUÁLNÍM PŘÍPLATKEM



	230	250	300	350	400	450	500	600	700
--	-----	-----	-----	-----	-----	-----	-----	-----	-----

25 Rovný díl spouštěcí									
	106613	106614	106615	106616	106617	106618	106619	ATYP	ATYP
	1 221	1 274	1 387	1 716	2 064	2 173	2 267	na vyžádání	na vyžádání
	1,50	1,62	1,94	2,25	2,56	2,87	3,18	3,81	4,44
	200	200	200	200	200	200	200	200	200
	250	250	250	250	250	250	250	250	250

26 Nastavitelný díl									
	ATYP	116027	ATYP	ATYP	ATYP	ATYP	117879	ATYP	ATYP
	na vyžádání	2 430	na vyžádání	na vyžádání	na vyžádání	na vyžádání	4 614	na vyžádání	na vyžádání
	3,10	3,378	4,10	4,70	5,40	5,70	6,40	7,60	8,90
	275 - 420	275 - 420	275 - 420	275 - 420	275 - 420	275 - 420	275 - 420	275 - 420	275 - 420

27 Koleno 15°									
	ATYP	106708	106709	ATYP	106711	106712	ATYP	106714	ATYP
	na vyžádání	1 449	1 654	na vyžádání	3 790	4 448	na vyžádání	5 982	na vyžádání
	1,16	1,26	1,52	1,85	2,22	2,72	3,02	3,78	4,76
	49	49	49	54	65	65	70	75	85
	97	97	97	102	112	112	117	122	132
	150	150	150	160	170	240	240	250	270

28 Koleno 30°									
	ATYP	106722	106723	106724	106725	106726	106727	106728	106729
	na vyžádání	1 569	1 895	2 157	4 107	4 885	5 524	6 752	8 057
	1,34	1,45	1,90	2,21	2,72	3,40	3,91	5,00	6,35
	64	64	74	74	90	100	105	120	130
	112	112	122	122	137	147	152	167	177
	180	180	200	200	220	300	310	330	360

29 Koleno 45°									
	ATYP	106736	106737	106738	106739	106740	106741	106742	106743
	na vyžádání	1 809	2 180	2 617	4 614	5 311	6 042	7 608	9 164
	1,69	1,83	2,35	2,94	3,53	4,08	4,80	6,35	8,12
	95	95	105	116	120	130	140	160	185
	143	143	153	164	167	177	187	207	232
	240	240	260	280	300	360	380	420	460

30 Koleno 0° - 45° přestavitelné									
	ATYP	114315	-	ATYP	-	-	-	-	-
	na vyžádání	2 419	-	na vyžádání	-	-	-	-	-
	1,93	1,80	-	3,00	-	-	-	-	-
	116	116	-	116	-	-	-	-	-
	160	160	-	160	-	-	-	-	-
	280	280	-	280	-	-	-	-	-

31 Koleno 85°									
	ATYP	ATYP	106765	ATYP	106767	106768	106769	106770	ATYP
	na vyžádání	na vyžádání	2 313	na vyžádání	5 532	6 541	7 519	9 604	na vyžádání
	2,33	2,62	3,49	4,33	5,45	6,70	7,94	10,74	13,94
	152	161	184	207	253	277	300	348	395
	202	211	234	257	300	324	347	395	442
	390	410	460	500	560	590	630	710	790

32 Koleno 85° KO víčko (pro přetlak)									
	ATYP	ATYP	ATYP	ATYP	106001	106002	106003	106004	ATYP
	na vyžádání	na vyžádání	na vyžádání	na vyžádání	6 895	8 364	9 116	10 919	na vyžádání
	2,40	2,60	3,50	4,40	5,50	6,70	7,90	10,70	13,90
	173	182	205	229	253	277	300	348	395
	220	229	252	276	300	324	347	395	442
	150	150	200	200	200	200	200	200	200

### Nepřehlédněte:

1) Dbejte našich technických podkladů.

NA OBJEDNÁVKU	SKLADEM	ATYP = CENA S INDIVIDUÁLNÍM PŘÍPLATKEM
---------------	---------	--

Technické změny vyhrazeny  
Schiedel Ceník Nerezové jednovrstvé komíny 01.2024

## Schiedel PRIMA I

## Tloušťka stěny 1,0 mm, univerzální i na pevná paliva

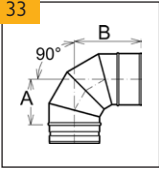
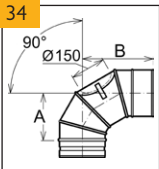
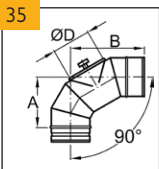
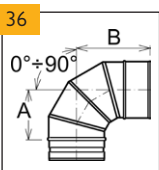
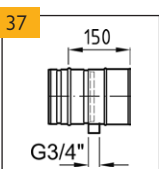
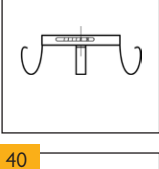
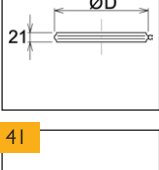
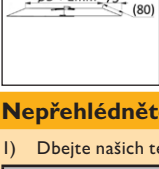
světlý Ø v mm	130	140	150	160	180	200	
<b>33</b> 	<b>Koleno 90°</b> (Koleno_90)						
	Objednávací znak SAP	111871	ATYP	106781	106782	106783	106784
	Kč / ks	1 251	na vyžádání	2 963	3 137	3 285	3 388
	hmotnost: kg/ks	1,00	1,18	1,37	1,46	1,69	1,97
	A (mm)	131	117	122	127	137	147
	B (mm)	179	167	172	177	187	197
	výška (mm)	310	310	350	350	360	380
<b>34</b> 	<b>Koleno 90° KO záplata (pro podtlak)</b> (Koleno_s_KO_PI_90)						
	Objednávací znak SAP	ATYP	ATYP	112513	112675	113115	113563
	Kč / ks	na vyžádání	na vyžádání	2 158	2 197	2 213	2 461
	hmotnost: kg/ks	1,00	1,20	1,40	1,50	1,70	2,00
	A (mm)	153	156	155	172	167	165
	B (mm)	197	203	202	219	214	212
	D (mm)	130	130	130	150	150	150
<b>35</b> 	<b>Koleno 90° s KO víčko (pro přetlak)</b> (Koleno_KO_zápl.90)						
	Objednávací znak SAP	ATYP	ATYP	ATYP	ATYP	ATYP	113562
	Kč / ks	na vyžádání	na vyžádání	na vyžádání	na vyžádání	na vyžádání	3 310
	hmotnost: kg/ks	1,20	1,30	1,40	1,60	1,80	2,00
	A (mm)	140	156	155	172	167	165
	B (mm)	191	203	202	219	214	212
	D (mm)	130	130	130	150	150	150
<b>36</b> 	<b>Koleno 0° - 90° přestavitelné</b> (Přest.koleno 0-90)						
	Objednávací znak SAP	-	-	112431	106774	113126	114281
	Kč / ks	-	-	2 183	2 291	2 390	2 446
	hmotnost: kg/ks	-	-	1,33	1,50	1,90	2,05
	A (mm)	-	-	142	155	158	176
	B (mm)	-	-	184	195	199	216
	výška (mm)	-	-	330	350	360	390
<b>37</b> 	<b>Díl s odvodněním univerzální</b> (Díl_s_odvodně.)						
	Objednávací znak SAP	ATYP	ATYP	ATYP	ATYP	ATYP	ATYP
	Kč / ks	na vyžádání	na vyžádání	na vyžádání	na vyžádání	na vyžádání	na vyžádání
	hmotnost: kg/ks	0,77	0,82	0,88	0,95	1,05	1,17
	A (mm)	150	150	150	150	150	150
<b>38</b> 	<b>Díl pro měření</b> (Díl_pro_měře.)						
	Objednávací znak SAP	ATYP	ATYP	111541	ATYP	111968	ATYP
	Kč / ks	na vyžádání	na vyžádání	1 897	na vyžádání	1 911	na vyžádání
	hmotnost: kg/ks	1,25	1,38	1,44	1,51	1,61	1,73
	A (mm)	150	150	150	150	150	150
<b>39</b> 	<b>Distanční objímka</b> (Distanční_objímka)						
	Objednávací znak SAP	101716	109856	101717	109862	101718	101718
	Kč / ks	378	384	396	396	400	400
	hmotnost: kg/ks	0,15	0,19	0,19	0,19	0,19	0,19
<b>40</b> 	<b>Spona</b> (Spona_PPL)						
	Objednávací znak SAP	105947	105948	105949	105950	105951	105952
	Kč / ks	169	177	177	186	189	203
	hmotnost: kg/ks	0,05	0,05	0,05	0,06	0,06	0,06
<b>41</b> 	<b>Manžeta proti zatékání (Rozeta)</b> (Rozeta_CZ)						
	Objednávací znak SAP	110330	110329	110328	110327	110326	110325
	Kč / ks	826	874	899	913	924	957
	hmotnost: kg/ks	0,29	0,30	0,31	0,32	0,35	0,38
	Ø D (mm)	130	140	150	160	180	200

## Nepřehlédněte:

1) Dbejte našich technických podkladů.

NA OBJEDNÁVKU

SKLADEM

ATYP = CENA S INDIVIDUÁLNÍM PŘÍPLATKEM

	230	250	300	350	400	450	500	600	700
--	-----	-----	-----	-----	-----	-----	-----	-----	-----

33 Koleny 90°									
ATYP	106786	106787	106788	106789	106790	106791	106792	106793	
na vyžádání	3 898	2 025	1 994	2 087	1 965	1 948	2 129	2 183	
2,44	2,72	3,64	4,41	5,55	6,69	7,94	10,74	13,94	
162	172	197	222	271	295	320	374	433	
212	222	247	272	318	342	367	421	480	
420	440	500	520	580	590	630	710	790	

34 Koleny 90° KO záplata (pro podtlak)									
-	115202	-	-	-	-	-	-	-	-
-	2 718	-	-	-	-	-	-	-	-
-	2,70	-	-	-	-	-	-	-	-
-	193	-	-	-	-	-	-	-	-
-	240	-	-	-	-	-	-	-	-
-	150	-	-	-	-	-	-	-	-

35 Koleny 90° s KO víčko (pro přetlak)									
ATYP	115201	ATYP	116909	106006	106007	106178	106008	ATYP	
na vyžádání	3 509	na vyžádání	4 605	6 927	8 364	8 680	10 919	na vyžádání	
2,40	2,70	3,60	4,50	5,70	6,90	8,20	9,70	14,70	
181	193	217	244	271	295	320	350	433	
228	240	264	291	318	342	367	397	480	
150	150	200	200	200	200	200	200	200	

36 Koleny 0° - 90° přestavitelné									
-	-	-	ATYP	-	-	-	-	-	-
-	-	-	na vyžádání	-	-	-	-	-	-
-	-	-	4,70	-	-	-	-	-	-
-	-	-	269	-	-	-	-	-	-
-	-	-	314	-	-	-	-	-	-
-	-	-	560	-	-	-	-	-	-

37 Díl s odvodněním univerzální									
ATYP	ATYP	ATYP	ATYP	106697	106698	106699	106700	106701	
na vyžádání	na vyžádání	na vyžádání	na vyžádání	2 918	2 875	2 836	3 303	3 500	
1,33	1,45	1,67	2,00	2,34	2,63	2,93	3,51	4,10	
150	150	150	150	150	150	150	150	150	

38 Díl pro měření									
ATYP	112886	ATYP	114475	114962	115354	115782	116327	ATYP	
na vyžádání	2 187	na vyžádání	2 629	2 982	3 285	3 951	4 087	na vyžádání	
1,89	2,01	2,23	2,56	2,90	3,19	3,49	4,07	4,66	
150	150	150	150	150	150	150	150	150	

39 Distanční objímka									
101719	101719	101720	-	-	-	-	-	-	-
459	459	561	-	-	-	-	-	-	-
0,29	0,29	0,29	-	-	-	-	-	-	-

40 Spona									
105953	105954	105955	105956	101118	101119	101120	101122	104427	
206	208	224	234	339	346	358	397	420	
0,07	0,08	0,09	0,10	0,35	0,39	0,42	0,49	0,54	

41 Manžeta proti zatékání (Rozeta)									
110324	110362	110375	110372	110370	110369	110368	110366	110364	
992	1 001	1 038	1 133	1 367	1 779	3 554	2 099	3 991	
0,39	0,45	0,51	0,59	0,66	0,73	0,87	0,90	0,99	
230	250	300	350	400	450	500	600	700	

### Nepřehlédněte:



1) Dbejte našich technických podkladů.

NA OBJEDNÁVKU	SKLADEM	ATYP = CENA S INDIVIDUÁLNÍM PŘÍPLATKEM
---------------	---------	--

Technické změny vyhrazeny  
Schiedel Ceník Nerezové jednovrstvé komíny 01.2024

# Schiedel PRIMA I

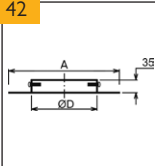
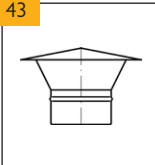
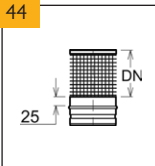
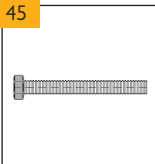
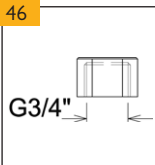
## Tloušťka stěny 1,0 mm, univerzální i na pevná paliva

světlý Ø v mm	130	140	150	160	180	200	
<b>42</b> 	<b>Krycí deska</b> <i>(Krycí_deska_vent.)</i>						
	Objednáací znak SAP	103687	103687	103687	103688	103688	103688
	Kč / ks	1 460	1 460	1 460	1 594	1 594	1 594
	hmotnost: kg/ks	0,61	0,61	0,61	1,18	1,18	1,06
	A (mm)	400	400	400	400	450	500
D (mm)	225	225	225	225	280	365	
<b>43</b> 	<b>Meidingerova hlava</b> <i>(Hlavice_Meiding.)</i>						
	Objednáací znak SAP	110397	110499	110655	110728	110949	111338
	Kč / ks	1 477	1 517	1 554	1 586	1 621	1 654
	hmotnost: kg/ks	0,41	0,60	0,64	0,65	0,84	1,01
<b>44</b> 	<b>Lapač jisker</b> <i>(Lapač_jisker)</i>						
	Objednáací znak SAP	-	110185	110274	110412	110566	110749
	Kč / ks	-	1 836	1 951	2 067	2 238	2 410
	hmotnost: kg/ks	-	0,34	0,38	0,42	0,50	0,56
<b>45</b> 	<b>Kondenzátní potrubí délka = 300 mm nerez, k pozici I</b> <i>(Kond_potr_IPPL06)</i>						
	Objednáací znak SAP	110165	110165	110165	110165	110165	110165
	Kč / ks	480	480	480	480	480	480
	hmotnost: kg/ks	0,33	0,33	0,33	0,33	0,33	0,33
<b>46</b> 	<b>Matka uzavírací mosazná</b> <i>(Vičko 3/4 mosaz vč. těsnění)</i>						
	Objednáací znak SAP	104428	104428	104428	104428	104428	104428
	Kč / ks	71	71	71	71	71	71
	hmotnost: kg/ks	0,15	0,15	0,15	0,15	0,15	0,15
<b>47</b> 	<b>Izolační návlek</b> <i>(Izolace)</i>						
	Objednáací znak SAP	103493	-	103495	103496	103497	103498
	Kč / ks	505	-	572	608	749	812
	Ø (mm)	140	-	159	169	191	205
	S (mm)	20	-	20	20	20	20
	L (mm)	1000	-	1000	1000	1000	1000

**Nepřehlédněte:**

1) Dbejte našich technických podkladů.

NA OBJEDNÁVKU

SKLADEM

ATYP = CENA S INDIVIDUÁLNÍM PŘÍPLATKEM

# Schiedel PRIMA I

Tloušťka stěny 1,0 mm, univerzální i na pevná paliva

SCHIEDEL

	230	250	300	350	400	450	500	600	700
<b>42</b> Krycí deska									
103689	103689	103689	-	-	-	-	-	-	-
1 961	1 961	1 961	-	-	-	-	-	-	-
1,06	1,06	1,06	-	-	-	-	-	-	-
500	500	500	-	-	-	-	-	-	-
365	365	365	-	-	-	-	-	-	-
<b>43</b> Meidingerova hlava									
111753	112194	112999	114414	100939	100940	100941	100942	100943	
1 748	1 844	2 089	2 379	4 569	5 161	5 762	6 042	6 378	
1,20	1,29	1,36	2,16	4,92	6,11	7,37	7,57	7,71	
<b>44</b> Lapač jisker									
ATYP	111327	112968	ATYP	-	-	-	-	-	-
na vyžádání	2 807	3 078	na vyžádání	-	-	-	-	-	-
0,73	0,84	1,12	1,44	-	-	-	-	-	-
<b>45</b> Kondenzátní potrubí délka = 300 mm nerez, k pozici I									
110165	110165	110165	110165	110165	110165	110165	110165	110165	110165
480	480	480	480	480	480	480	480	480	480
0,33	0,33	0,33	0,33	0,33	0,33	0,33	0,33	0,33	0,33
<b>46</b> Matka uzavírací mosazná									
104428	104428	104428	104428	104428	-	104428	104428	104428	104428
71	71	71	71	71	-	71	71	71	71
0,15	0,15	0,15	0,15	0,15	-	0,15	0,15	0,15	0,15
<b>47</b> Izolační návlek									
103499	-	-	-	-	-	-	-	-	-
1 044	-	-	-	-	-	-	-	-	-
240	-	-	-	-	-	-	-	-	-
20	-	-	-	-	-	-	-	-	-
1000	-	-	-	-	-	-	-	-	-

## Nepřehlédněte:

1) Dbejte našich technických podkladů.

NA OBJEDNÁVKU	SKLADEM	ATYP = CENA S INDIVIDUÁLNÍM PŘÍPLATKEM
---------------	---------	--

Technické změny vyhrazeny  
Schiedel Ceník Nerezové jednovrstvé komíny 01.2024

PRIMA PLUS

PRIMA I

PRIMA SMOOTH

AC FLEX

TECNOFLEX

KERANOVA

UNISAN\*\*\*

REDUKCE A  
NÁPOJOVACÍ DÍLY

PI  
35

# Schiedel PRIMA I

## Tloušťka stěny 1,0 mm, univerzální i na pevná paliva

světlý Ø v mm	DN	130	140	150	160	180	200
---------------	----	-----	-----	-----	-----	-----	-----

Délka úhybu (B) při použití kolen 15° a rovných dílů

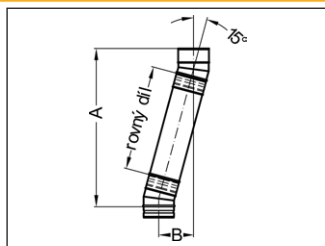

rovný díl 950	A	1165	1165	1165	1185	1185	1185
	B	278	278	278	281	281	281
rovný díl 450	A	682	682	682	702	702	702
	B	149	149	149	152	152	152
rovný díl 200	A	441	441	441	461	461	461
	B	84	84	84	87	87	87
bez použití rovných dílů	A	248	248	248	267	267	267
	B	33	33	33	35	35	35

světlý Ø v mm	DN	130	140	150	160	180	200
---------------	----	-----	-----	-----	-----	-----	-----

Délka úhybu (B) při použití kolen 30° a rovných dílů

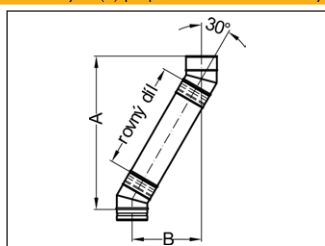

rovný díl 950	A	1095	1095	1095	1114	1114	1132
	B	548	548	548	553	553	558
rovný díl 450	A	662	662	662	681	681	699
	B	298	298	298	303	303	308
rovný díl 200	A	446	446	446	464	464	483
	B	173	173	173	178	178	183
bez použití rovných dílů	A	272	272	272	291	291	310
	B	73	73	73	78	78	83

světlý Ø v mm	DN	130	140	150	160	180	200
---------------	----	-----	-----	-----	-----	-----	-----

Délka úhybu (B) při použití kolen 45° a rovných dílů

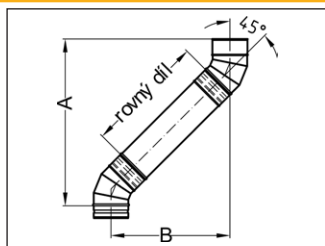

rovný díl 950	A	1006	1006	1006	1006	1040	1058
	B	810	810	810	810	824	832
rovný díl 450	A	653	652	653	653	687	704
	B	457	456	457	457	471	478
rovný díl 200	A	476	475	476	476	510	527
	B	280	280	280	280	294	301
bez použití rovných dílů	A	335	334	335	335	369	386
	B	139	138	139	139	153	160

světlý Ø v mm	DN	130	140	150	160	180	200
---------------	----	-----	-----	-----	-----	-----	-----

Délka úhybu (B) při použití kolen 85° a rovných dílů

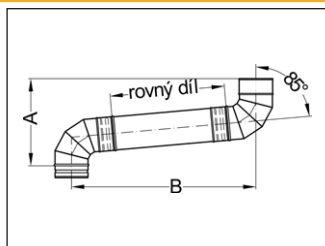

rovný díl 950	A	407	418	426	448	468	487
	B	1243	1253	1261	1281	1299	1317
rovný díl 450	A	363	374	383	405	424	444
	B	745	755	763	783	801	819
rovný díl 200	A	341	352	361	383	402	422
	B	496	506	514	534	552	570
bez použití rovných dílů	A	324	335	344	365	385	404
	B	297	307	315	335	353	371

světlý Ø v mm	DN	130	140	150	160	180	200
---------------	----	-----	-----	-----	-----	-----	-----

Délka úhybu (B) při použití kolen 90° a rovných dílů

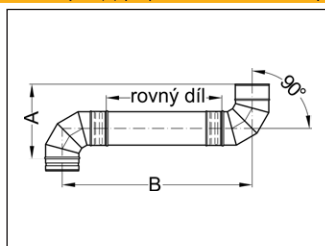

rovný díl 950	A	310	314	348	348	360	384
	B	1260	1264	1298	1298	1310	1334
rovný díl 450	A	310	314	348	348	360	384
	B	760	764	798	798	810	834
rovný díl 200	A	310	314	348	348	360	384
	B	510	514	548	548	560	584
bez použití rovných dílů	A	310	314	348	348	360	384
	B	310	314	348	348	360	384

### Nepřehlédněte:

- 1) Dbejte našich technických podkladů.

# Schiedel PRIMA I

Tloušťka stěny 1,0 mm, univerzální i na pevná paliva

SCHIEDEL

230	250	300	350	400	450	500	600	700
1205	1205	1205	1224	1256	1266	1285	1305	1344
284	284	284	286	290	292	294	297	302
722	722	722	741	773	783	802	822	861
154	154	154	157	161	162	165	167	173
480	480	480	500	531	541	561	580	620
90	90	90	92	96	98	100	103	108
287	287	287	307	338	348	368	387	427
38	38	38	40	44	46	48	51	56

230	250	300	350	400	450	500	600	700
1151	1151	1188	1188	1246	1284	1302	1358	1396
563	563	573	573	589	599	604	619	629
718	718	755	755	813	851	869	925	963
313	313	323	323	339	349	354	369	379
502	502	539	539	597	634	653	709	746
188	188	198	198	214	224	229	244	254
328	328	366	366	424	461	480	536	573
88	88	98	98	114	124	129	144	154

230	250	300	350	400	450	500	600	700
1078	1078	1112	1150	1162	1196	1230	1298	1384
840	840	854	870	875	889	903	931	967
724	724	759	796	808	842	876	945	1030
486	486	501	516	521	535	549	578	613
548	548	582	619	631	666	700	768	853
310	310	324	339	344	359	373	401	436
406	406	440	478	490	524	558	627	712
168	168	182	198	203	217	231	260	295

230	250	300	350	400	450	500	600	700
507	526	585	624	684	736	786	891	993
1335	1353	1407	1442	1497	1545	1591	1687	1780
463	483	541	581	640	693	743	847	949
837	855	909	944	999	1047	1093	1188	1282
441	461	520	559	619	671	721	825	927
588	606	659	695	750	798	844	939	1033
424	444	502	541	601	653	703	808	910
389	406	460	496	551	599	645	740	834

230	250	300	350	400	450	500	600	700
422	436	496	522	589	637	687	795	913
1372	1386	1446	1472	1539	1587	1637	1745	1863
422	436	496	522	589	637	687	795	913
872	886	946	972	1039	1087	1137	1245	1363
422	436	496	522	589	637	687	795	913
622	636	696	722	789	837	887	995	1113
422	436	496	522	589	637	687	795	913
422	436	496	522	589	637	687	795	913

## Nepřehlédněte:

1) Dbejte našich technických podkladů.

Technické změny vyhrazeny  
Schiedel Ceník Nerezové jednovrstvé komíny 01.2024

PRIMA PLUS

PRIMA I

PRIMA SMOOTH

AC FLEX

TECNOFLEX

KERANOVA

UNISAN\*\*\*

REDUKCE A  
NAPOJOVACÍ DÍLY

**SCHIEDEL**

PRIMA SMOOTH



# Schiedel PRIMA SMOOTH

Jednovrstvý nerezový komínový systém pro spotřebiče na dřevo a pevná paliva.

## Vlastnosti systému <sup>1)</sup>

- Nerezová ocel třídy 316L
- Testováno vůči korozi
- Nízká hmotnost
- Precizně navržený detail spoje
- Dostupné v matné černé nebo ocelové povrchové úpravě
- Lze lakovat

Prima Smooth je nový vysoce kvalitní jednovrstvý komínový systém z nerezové oceli třídy 316L, který je k dispozici se dvěma možnostmi tloušťky stěny 0,6 mm a 1 mm. Existují dva možné způsoby použití:

1. Kouřovod: Prima Smooth byla testována a schválena pro použití jako spojovací kouřovod mezi spotřebičem a systémovým komínem.

2. Komínová vložka: Prima Smooth byl testován a schválen pro použití jako alternativa k flexibilní vložce z nerezové oceli pro vložkování stávajícího komínu.

Prima Smooth je lehký, precizně vyrobený produkt, určený pro použití v atmosférických zařízeních na spalování dřeva a na více paliv s nepřetržitými provozními teplotami až 600°C. Spoje vložek jsou navrženy tak, aby poskytovaly hladký vizuální vzhled, a Prima Smooth je k dispozici ve dvou povrchových úpravách:

- Matná nerezová ocel třídy 316L

- Matně černě lakovaná nerezová ocel třídy 316L pomocí speciální barvy odolné vůči vysokým teplotám

**Nabízené průměry 125, 150, 180, 200 mm**

Technická data pro Schiedel PRIMA SMOOTH:

Zatřídění dle EN 1856-2:

Kouřovod	T600 NI W V2 L50060 GXX NM
	T600 NI W V2 L50100 GXX NM
Komínová vložka	T600 NI D V2 L50060 G
	T600 NI D V2 L50100 G

### Nepřehlédněte:

1) Dbejte našich technických podkladů.

NA OBJEDNÁVKU

SKLADEM

ATYP = CENA S INDIVIDUÁLNÍM PŘÍPLATKEM



# Schiedel PRIMA SMOOTH

## Tloušťka stěny 0,6 mm

SCHIEDEL

světlý Ø v mm

černý žáruvzdorný	125	150	180	200
-------------------	-----	-----	-----	-----

**1**

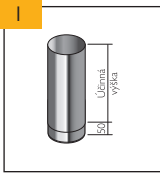

**Rovný díl 950 mm**

Obj. znak SAP	0,6 mm	I22583	I14554	I19860	I19858
Kč / ks		I 324	I 542	I 760	I 930
Obj. znak SAP	1,0 mm	I22584	I19954	I19957	ATYP
Kč / ks		I 731	2 010	2 374	na vyžádání

**2**

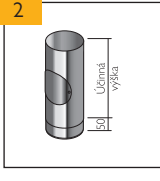

**Rovný díl s KO, 950 mm**

Obj. znak SAP	0,6 mm	I14177	I14707	ATYP	ATYP
Kč / ks		I 678	I 960	na vyžádání	na vyžádání
Obj. znak SAP	1,0 mm	I15979	I16477	I19961	-
Kč / ks		2 106	2 435	2 853	-

**3**

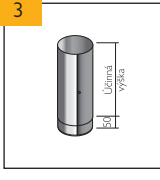

**Rovný díl 450 mm**

Obj. znak SAP	0,6 mm	I22585	I11973	I19868	I19866
Kč / ks		734	861	957	I 041
Obj. znak SAP	1,0 mm	-	I20601	I19965	ATYP
Kč / ks		-	I 077	I 264	na vyžádání

**4**

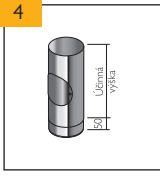

**Rovný díl s KO, 450 mm**

Obj. znak SAP	0,6 mm	I12081	I12155	-	ATYP
Kč / ks		I 055	I 181	-	na vyžádání
Obj. znak SAP	1,0 mm	I14182	I14252	-	-
Kč / ks		I 299	I 476	-	-

**5**

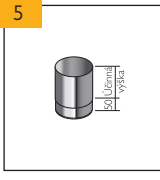

**Rovný díl 200 mm**

Obj. znak SAP	0,6 mm	I22586	I10716	I19880	I19878
Kč / ks		461	503	548	593
Obj. znak SAP	1,0 mm	-	I20602	-	-
Kč / ks		-	597	-	-

**6**

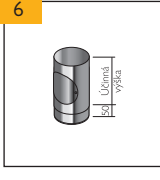

**Rovný díl s KO, 200 mm**

Obj. znak SAP	0,6 mm	ATYP	I11169	-	-
Kč / ks		na vyžádání	960	-	-
Obj. znak SAP	1,0 mm	-	ATYP	ATYP	-
Kč / ks		-	na vyžádání	na vyžádání	-

**7**



**Nastavitelný díl 200 mm**

Obj. znak SAP	0,6 mm	I25384	I26288	I19888	I19886
Kč / ks		654	714	806	854
Obj. znak SAP	1,0 mm	I25385	I26287	ATYP	I19883
Kč / ks		747	814	na vyžádání	991
max. rozsah (mm)		120	120	120	120

světlý Ø v mm

černý žáruvzdorný	125	150	180	200
-------------------	-----	-----	-----	-----

**8**

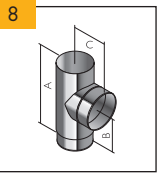

**Sopouch 90°**

Obj. znak SAP	0,6 mm	I11126	I11688	I19897	I19895
Kč / ks		I 026	I 182	I 727	I 831
Obj. znak SAP	1,0 mm	I12205	I13028	ATYP	-
Kč / ks		I 216	I 426	na vyžádání	-
A (mm)		283	325	450	450
B (mm)		118	139	200	200
C (mm)		94	109	124	134

**9**

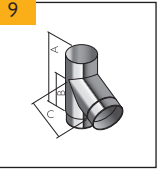

**Sopouch 135°**

Obj. znak SAP	0,6 mm	I11334	I11909	-	-
Kč / ks		2 089	2 366	-	-
Obj. znak SAP	1,0 mm	-	-	-	-
Kč / ks		-	-	-	-
A (mm)		283	325	450	450
B (mm)		180	215	295	305
C (mm)		178	215	258	281

**10**

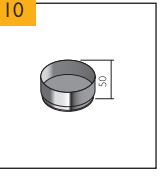

**Záslepka**

Obj. znak SAP	0,6 mm	I22595	I22596	I26992	-
Kč / ks		383	393	408	-

**11**

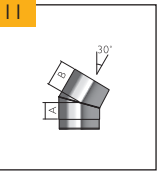

**Koleno 30°**

Obj. znak SAP	0,6 mm	I10194	I10488	-	I19917
Kč / ks		606	649	-	733
Obj. znak SAP	1,0 mm	I20022	I11145	-	-
Kč / ks		696	788	-	-
A (mm)		50	50	50	50
B (mm)		98	98	98	98

**12**

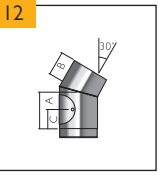

**Koleno s KO 30°**

Obj. znak SAP	0,6 mm	ATYP	I11356	-	-
Kč / ks		na vyžádání	I 160	-	-
Obj. znak SAP	1,0 mm	ATYP	-	-	-
Kč / ks		na vyžádání	-	-	-
A (mm)		181	181	181	181
B (mm)		98	98	98	98
C (mm)		100	100	100	100
kontr. otvor		100	130	130	130

**13**

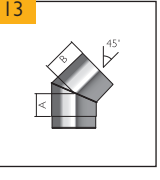

**Koleno 45°**

Obj. znak SAP	0,6 mm	I21422	I10717	I19911	I19909
Kč / ks		667	768	797	842
Obj. znak SAP	1,0 mm	I22589	I20013	-	ATYP
Kč / ks		791	854	-	na vyžádání
A (mm)		73	73	73	73
B (mm)		122	122	122	122

**14**

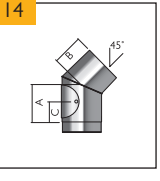

**Koleno s KO 45°**

Obj. znak SAP	0,6 mm	I22594	I11335	-	ATYP
Kč / ks		I 095	I 210	-	na vyžádání
Obj. znak SAP	1,0 mm	I21423	I20004	-	-
Kč / ks		I 160	I 387	-	-
A (mm)		155	155	155	155
B (mm)		122	122	122	122
C (mm)		94	94	94	94
kontr. otvor		100	130	130	130

### Nepřehlédněte:

1) Dbejte našich technických podkladů.

NA OBJEDNÁVKU	SKLADEM	ATYP = CENA S INDIVIDUÁLNÍM PŘÍPLATKEM
---------------	---------	--

Technické změny vyhrazeny  
Schiedel Ceník Nerezové jednovrstvé komíny 01.2024

PRIMA PLUS

PRIMA I

PRIMA SMOOTH

AC FLEX

TECNOFLEX

KERANOVA

UNISAN\*\*\*

REDUKCE A  
NAPOJOVACÍ DÍLY

světlý Ø v mm	černý žáruvzdorný			
	125	150	180	200

15	Koleno 90°				
Obj. znak SAP	0,6 mm	144312	144306	ATYP	ATYP
Kč / ks		837	952	na vyžádání	na vyžádání
Obj. znak SAP	1,0 mm	-	-	-	-
Kč / ks		-	-	-	-
A (mm)		131	131	134	134
B (mm)		190	190	184	184

16	Koleno s KO 90°				
Obj. znak SAP	0,6 mm	122592	111353	ATYP	-
Kč / ks		1 123	1 259	na vyžádání	-
Obj. znak SAP	1,0 mm	122593	119992	-	-
Kč / ks		1 297	1 447	-	-
A (mm)		131	131	134	134
B (mm)		190	190	184	184
kontr. otvor		100	130	130	130

17	Přestavitelné koleno 0-90°				
Obj. znak SAP	0,6 mm	-	-	-	-
Kč / ks		-	-	-	-
Obj. znak SAP	1,0 mm	-	-	-	-
Kč / ks		-	-	-	-
A (mm)					
B (mm)					

18	Spona				
Obj. znak SAP	0,6 mm	-	-	-	-
Kč / ks		-	-	-	-

světlý Ø v mm	černý žáruvzdorný			
	125	150	180	200

19	Protidešťová hlava				
Obj. znak SAP	0,6 mm	-	-	-	-
Kč / ks		-	-	-	-
A (mm)					
B (mm)					

Tento prvek je určen k použití výhradně ve spojení s dilatační spárou v horní části stávajícího zdiva.

20	Kamnový díl				
Obj. znak SAP	0,6 mm	-	-	-	-
Kč / ks		-	-	-	-
Obj. znak SAP	1,0 mm	-	-	-	-
Kč / ks		-	-	-	-

Hrdlo spotřebiče

	180	200
Obj. znak SAP	0,6 mm	-
Kč / ks		-
Obj. znak SAP	1,0 mm	119931
Kč / ks		503

Hrdlo spotřebiče

21	Redukce				
Obj. znak SAP	0,6 mm	119928	110195	126292	126982
Kč / ks		728	615	989	971
Obj. znak SAP	1,0 mm	-	110735	-	-
Kč / ks		-	887	-	-
A (mm)		100	125	150	180
B (mm)		125	150	180	200

### Nepřehlédněte:

1) Dbejte našich technických podkladů.

NA OBJEDNÁVKU

SKLADEM

ATYP = CENA S INDIVIDUÁLNÍM PŘÍPLATKEM

## Úhyby (vytvořené 2 kolena)

světlý Ø v mm

125

150

180

200

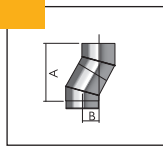

Úhyb 30°

A (mm)	276	276	276	276
B (mm)	74	74	74	74

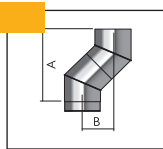

Úhyb 45°

A (mm)	333	333	333	333
B (mm)	138	138	138	138

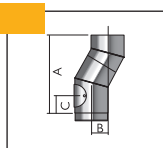

Úhyb 30° (s použitím kolena s kontrolním otvorem)

A (mm)	407	407	407	407
B (mm)	74	74	74	74
C (mm)	100	100	100	100

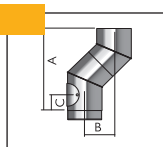

Úhyb 45° (s použitím kolena s kontrolním otvorem)

A (mm)	415	415	415	415
B (mm)	138	138	138	138
C (mm)	94	94	94	94

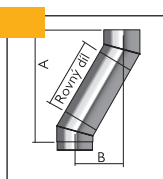

Úhyb 30° s rovnými díly

Rovný díl 950	A (mm)	1099	1099	1099	1099
	B (mm)	549	549	549	549
Rovný díl 450	A (mm)	666	666	666	666
	B (mm)	299	299	299	299
Rovný díl 200	A (mm)	449	449	449	449
	B (mm)	174	174	174	174

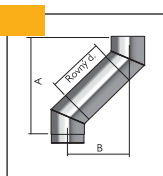

Úhyb 45° s rovnými díly

Rovný díl 950	A (mm)	1005	1005	1005	1005
	B (mm)	810	810	810	810
Rovný díl 450	A (mm)	651	651	651	651
	B (mm)	456	456	456	456
Rovný díl 200	A (mm)	474	474	474	474
	B (mm)	279	279	279	279

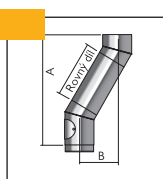

Úhyb 30° s rovnými díly a s použitím kolena s kontrolním otvorem

Rovný díl 950	A (mm)	1230	1230	1230	1230
	B (mm)	549	549	549	549
Rovný díl 450	A (mm)	797	797	797	797
	B (mm)	299	299	299	299
Rovný díl 200	A (mm)	580	580	580	580
	B (mm)	174	174	174	174

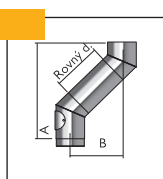

Úhyb 45° s rovnými díly a s použitím kolena s kontrolním otvorem

Rovný díl 950	A (mm)	1087	1087	1087	1087
	B (mm)	810	810	810	810
Rovný díl 450	A (mm)	733	733	733	733
	B (mm)	456	456	456	456
Rovný díl 200	A (mm)	556	556	556	556
	B (mm)	279	279	279	279

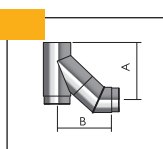

Úhyb 135° Sopouch & 45° Koleno

A (mm)	348	386	432	458
B (mm)	315	348	424	430

### Nepřehlédněte:

1) Dbejte našich technických podkladů.

Technické změny vyhrazeny  
Schiedel Ceník Nerezové jednovrstvé komíny 01.2024

## PŘIPOJENÍ K VNITŘNÍMU KOMÍNU

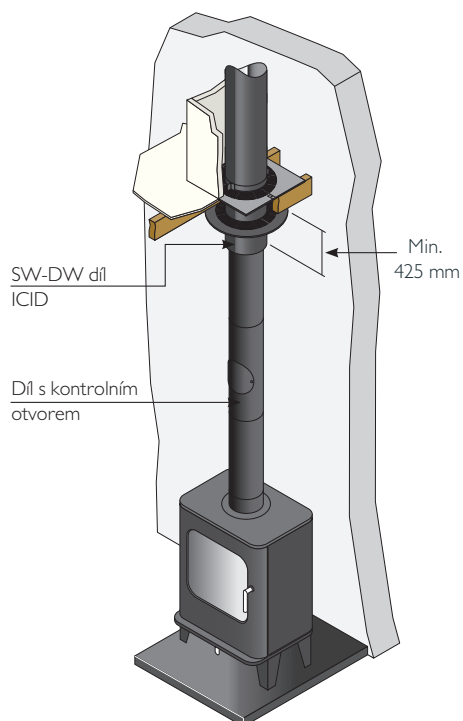

## PŘIPOJENÍ KRBOVÝCH KAMEN K FLEXOVÉ VLOŽCE

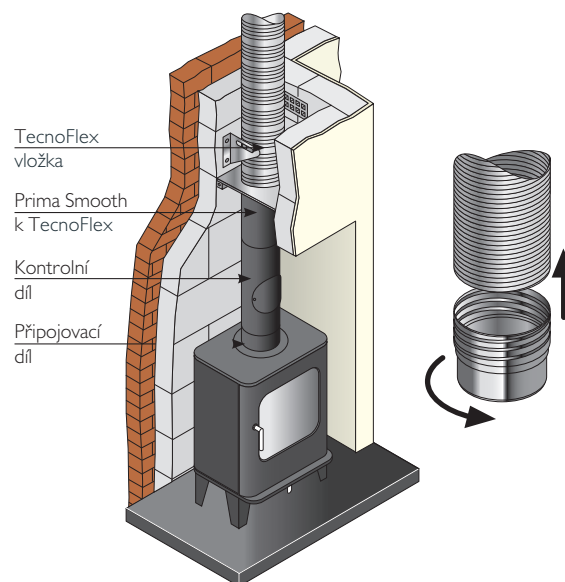

## KOMÍNOVÁ VLOŽKA NAPOJENÁ NA VNITŘNÍ KRB

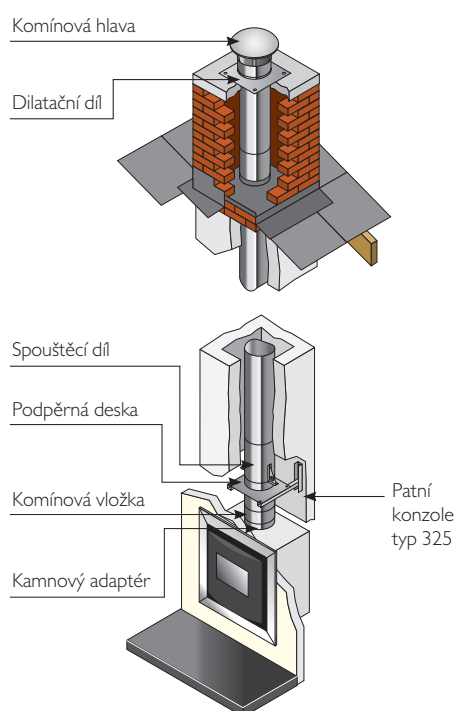

## PŘIPOJENÍ K MODULÁRNÍMU PEMZOVÉMU NEBO KERAMICKÉMU KOMÍNOVÉMU SYSTÉMU

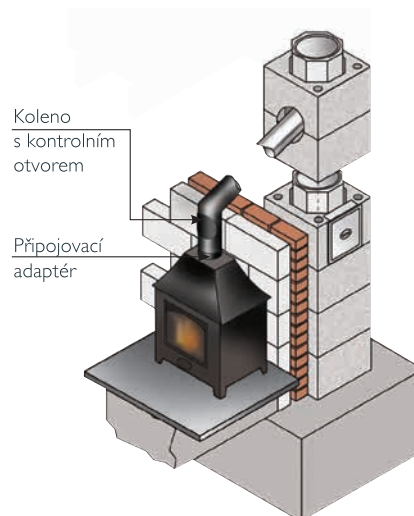

### Nepřehlédněte:

- 1) Dbejte našich technických podkladů.

# Schiedel AC Flex

Ohebný nerezový komínový systém,  
odolný proti vlhkosti, pro uhýbané  
komínové průduchy

## Vlastnosti systému <sup>1)</sup>

- pro uhýbané komíny
- odolný proti vlhkosti
- provoz s přirozeným tahem
- možnost kombinace s PPL a PI

Kvalitní nerezová ocel, odolná vůči agresivnímu prostředí.

Snadná a rychlá montáž do stávajících komínových šachet bez rozsáhlých bouracích prací.

Vhodný pro pevná paliva.

**Nabízené průměry 140 - 200 mm**

**Prodej pouze po celých metrech.**

### Zatřídění dle EN 1856-2:

AC Flex	EN 1856-2 T400 NI D Vm-L20030 O
AC Flex	EN 1856-2 T400 NI D Vm-L50040 G

### Technická data pro Schiedel AC Flex:

System	Třída nerezové oceli:	Tloušťka stěny				
AC Flex	ČSN 1.4404	1 x 0,4 mm				
světlý Ø (mm)		140	150	160	180	200
vnější Ø (mm)		148	158	168	188	208

### Nepřehlédněte:

1) Dbejte našich technických podkladů.

NA OBJEDNÁVKU

SKLADEM

ATYP = CENA S INDIVIDUÁLNÍM PŘÍPLATKEM

Technické změny vyhrazeny  
Schiedel Ceník Nerezové jednovrstvé komíny 01.2024

# Schiedel AC Flex

Odolný proti vlhkosti<sup>1)</sup>

světlý Ø v mm

140

150

160

180

200

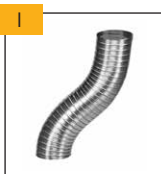

1 AC FLEX, mat. 1.4432 (tl. 0,4 mm)

Objednací znak SAP	115867	116117	116261	116674	ATYP
Kč / ks	1 193	1 353	1 323	1 491	na vyžádání
hmotnost: kg/bm	3,22	3,43	3,65	4,54	4,97

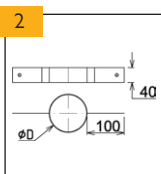

2 Závěsná objímka

Objednací znak SAP	106942	106943	106944	106945	106946
Kč / ks	639	638	639	638	638
hmotnost: kg/bm	0,52	0,54	0,58	0,61	0,65

### Nepřehlédněte:

1) Dbejte našich technických podkladů.

NA OBJEDNÁVKU

SKLADEM

ATYP = CENA S INDIVIDUÁLNÍM PŘÍPLATKEM



## Schiedel Tecno Flex

Ohebný nerezový komínový systém,  
odolný proti vlhkosti, pro uhýbané  
komínové průduchy

### Vlastnosti systému <sup>1)</sup>

- pro uhýbané komíny
- odolný proti vlhkosti
- pro přetlakový provoz
- ideální pro kondenzační kotle
- možnost kombinace s jedno-  
plášťovým systémem Prima PLUS
- vysoká průchodnost

Kvalitní nerezová ocel, odolná vůči agresivnímu kondenzátu.

Snadná a rychlá montáž do stávajících komínových šachet bez rozsáhlých bouracích prací.

Ideální řešení pro odtah spalin od kondenzačních spotřebičů.

Možnost kombinovat s pevným nerezovým systémem Prima PLUS.

### Nabízené průměry: 80 mm

Dimenze 110 - 400 mm na vyžádání, po předchozí domluvě s obchodním zástupcem.

**Prodej pouze po celých metrech.**

#### Zatřídění dle EN 1856-2:

Tecno Flex	EN 1856-2	T600	NI	W	V2	L500	I2	G50
Tecno Flex	EN 1856-2	T200	PI	W	V2	L500	I2	O

#### Technická data pro Schiedel Flex:

Systém	Třída nerezové oceli:	Tloušťka stěny
Tecno Flex	ČSN 1.4404	2 x 0,12 mm
světlý Ø (mm)	80	
vnější Ø (mm)	86	

### Nepřehlédněte:

1) Dbejte našich technických podkladů.

NA OBJEDNÁVKU

SKLADEM







ATYP = CENA S INDIVIDUÁLNÍM PŘÍPLATKEM

Technické změny vyhrazeny  
Schiedel Ceník Nerezové jednovrstvé komíny 01.2024

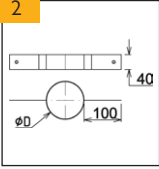
světlý Ø v mm

80

Dimenze 110-400 na vyžádání, po předchozí domluvě s obchodním zástupcem

1		<b>Flexibilní vložka (krátké balení, bez koncovek)</b>	
		Objednávací znak SAP	106880
		Kč / bm	633
		hmotnost: kg/bm	0,63
2		<b>Závěsná objímka</b>	
		Objednávací znak SAP	106937
		Kč / ks	614
		hmotnost: kg/bm	0,37
3		<b>Adaptér FLEX - PRIMA hrdlo (horní)</b>	
		Objednávací znak SAP	106904
		Kč / ks	478
		hmotnost: kg/bm	0,24
4		<b>Adaptér PRIMA - FLEX signa (spodní)</b>	
		Objednávací znak SAP	106891
		Kč / ks	483
		hmotnost: kg/bm	0,24
5		<b>Adaptér FLEX - FLEX</b>	
		Objednávací znak SAP	106917
		Kč / ks	633
		hmotnost: kg/bm	0,24
6		<b>Vložkovácá hlava</b>	
		Objednávací znak SAP	109797
		Kč / ks	608
		hmotnost: kg/bm	0,14
7		<b>Spárovací hmota ROTEMPO balení 310 ml</b>	
		Objednávací znak SAP	100555
		Kč / ks	642
		hmotnost: kg/bm	0,40

Dimenze 100-400 na vyžádání, po předchozí domluvě s obchodním zástupcem.

### Nepřehlédněte:

1) Dbejte našich technických podkladů.

NA OBJEDNÁVKU

SKLADEM

ATYP = CENA S INDIVIDUÁLNÍM PŘÍPLATKEM



**SCHIEDEL**

KERANOVA

SCHIEDEL



# Schiedel KERANOVA

Univerzální keramický systém pro všechny typy paliv a spotřebičů, s 30letou zárukou

**S keramickým hrdlem pro Ø 12 - 25**

## Vlastnosti systému <sup>1)</sup>

- s použitím tmelu Rotempo - přetlakově těsný
- odolný proti vlhkosti
- odolný proti vyhoření
- odolný vůči korozi
- pro všechny typy paliv a spotřebičů
- vysoká bezpečnost montáže
- minerální, přírodní surovina
- šetrný k životnímu prostředí
- nešíří hluk
- keramické hrdlo výrazně zpevňuje spoj
- přídavná nerezová objímka zvyšuje jistotu montáže a zlepšuje statiku
- souprouté i protiprouté použití

Schiedel Keranova je vysoce kvalitní systém ze zpracované keramiky s maximální tepelnou odolností a dlouhou životností.

Tento sanační systém je univerzálně použitelný pro všechny typy paliv a tepelných spotřebičů. Schiedel Keranova je použitelná v podtlakovém i přetlakovém provozu pro klasická kamna, krby, plynové i olejové spotřebiče, nízkoteplotní spotřebiče a kondenzační kotle.

Montáž sanačního systému Schiedel Keranova probíhá bezproblémově ze střechy. Keramické vložky se za pomoci vrátku spouštějí do stávajícího komínového průduchu. Tím je garantována vysoká bezpečnost montáže, správnost provedení a těsnost. Stačí připojit tepelný spotřebič a zatopit

## Nabízené průměry 120 - 250 mm

### Zatřídění dle EN 1457:

KERANOVA	EN 1457 T200 P1 W2 O100 R00 EI000
KERANOVA	EN 1457 T400 N2 D3 G400 R00 EI000

### Technická data pro Schiedel Keranova:

Součinitel difuze vodní páry (DIN 52615-1):	nejméně 550
Kyselinovzdornost:	0,25% relativní změny hmotnosti
Součinitel tepelné vodivosti vložky:	1,0 W/m <sup>2</sup> K
Součinitel tepelné vodivosti izolace:	0,045 W/m <sup>2</sup> K

světlý Ø [mm]	120	140	160	180	200	250
tloušťka stěny [mm]	7,0	6,5	7,0	7,0	8,5	12,0
hmotnost [kg/bm]	6,0	6,0	8,0	8,9	11,9	19,2
min. Ø šachty [mm]	153	173	195	215	239	298
min. Ø šachty pro vložku s izolací [mm]	180	198	220	240	265	310

### Nepřehlédněte:

1) Dbejte našich technických podkladů.

NA OBJEDNÁVKU

SKLADEM

ATYP = CENA S INDIVIDUÁLNÍM PŘÍPLATKEM

Technické změny vyhrazeny  
Schiedel Ceník Nerezové jednovrstvé komíny 01.2024

PRIMA PLUS

PRIMA I

PRIMA SMOOTH

AC FLEX

TECNOFLEX

KERANOVA

UNISAN \*\*\*

REDUKCE A  
NAPOJOVACÍ DÍLYKER  
47





Přetlakově těsná<sup>1)</sup>, odolná proti vlhkosti<sup>1)</sup>, odolná proti vyhoření<sup>1)</sup>

světlý Ø v mm 120 140 160 180 200 250

9	Sopouch 0°	120	140	160	180	200	250
	Objednávací znak SAP	108649	108650	108651	108652	105399	-
	Kč / ks	1 562	1 640	1 659	1 795	3 242	-
	hmotnost: kg/ks	2,5	3,8	4,4	5,2	5,3	-

10	Revizní uzávěr jen pro olej a plyn k pozici 6	120	140	160	180	200	250
	Objednávací znak SAP	100547	100548	100549	100550	100551	100551
	Kč / ks	1 014	1 084	1 134	1 146	1 301	1 301
	ks/balení	100	100	50	50	50	-
	ks/pal	200	200	100	100	100	-
	hmotnost: kg/ks	0,41	0,41	0,47	0,5	0,65	-

11	Revizní uzávěr jen pro pevná paliva k pozici 6	120	140	160	180	200	250
	Objednávací znak SAP	-	105929	105930	105930	105931	105931
	Kč / ks	-	945	1 052	1 052	1 343	1 343

12	Větrací mřížka	120	140	160	180	200	250
	Objednávací znak SAP	102681	102681	102681	102681	102681	142832
	Kč / ks	698	698	698	698	698	885
	ks/pal	500	500	500	500	500	300
	hmotnost: kg/ks	0,49	0,49	0,49	0,49	0,49	0,62

13	Komínová dvířka bílá ALU, jednoduchá	120	140	160	180	200	250
	Objednávací znak SAP	102204	102204	102204	102204	102204	102204
	Kč / ks	1 791	1 791	1 791	1 791	1 791	1 791

14	Spárovací hmota 1 kg (suchá směs) jen pro pevná paliva	120	140	160	180	200	250
	Objednávací znak SAP	102822	102822	102822	102822	102822	102822
	Kč / ks	327	327	327	327	327	327

15	FM RAPID - 310 ml spárovací hmota jen pro pevná paliva, okamžitě použitelná	120	140	160	180	200	250
	Objednávací znak SAP	100020	100020	100020	100020	100020	100020
	Kč / ks	408	408	408	408	408	408

16	Rotempo - 310 ml spárovací hmota jen pro olej a plyn pro podtlak i přetlak, 1 balení = 20 ks, váha/ks 0,44 kg, použitelné do 200°C	120	140	160	180	200	250
	Objednávací znak SAP	100555	100555	100555	100555	100555	100555
	Kč / ks	642	642	642	642	642	642
	spotřeba ml/bm	40	55	70	85	100	145
	ks/pal	1000	1000	1000	1000	1000	1000

17	Vyhlazovač spár	120	140	160	180	200	250
	Objednávací znak SAP	ATYP	101439	101440	101441	101442	101443
	Kč / ks	na vyžádání	876	899	942	1 059	1 188
	hmotnost: kg/ks	0,4	0,4	0,4	0,4	0,5	0,5

## Nepřehlédněte:

1) Dbejte našich technických podkladů.

NA OBJEDNÁVKU	SKLADEM	ATYP = CENA S INDIVIDUÁLNÍM PŘÍPLATKEM
---------------	---------	--

Technické změny vyhrazeny  
Schiedel Ceník Nerezové jednovrstvé komíny 01.2024

světlý Ø v mm

120

140

160

180

200

250

18



Koleno přestavitelné celokeramické, v nerezovém pouzdře, 0 - 33°, včetně vystředovací objímky

Objednací znak SAP	105393	ATYP	105395	ATYP	105397	105398
Kč / ks	6 118	na vyžádání	6 699	na vyžádání	8 485	10 113
hmotnost: kg/ks	3,2	4,3	5,5	6,2	7,7	10,3
L1	190	190	190	190	190	190
L2	470	470	470	470	470	470

19

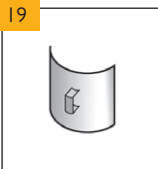

Vyřezávací šablona k pozici 6 - napojení 90°

Objednací znak SAP	ATYP	ATYP	105434	ATYP	ATYP	ATYP
Kč / ks	na vyžádání	na vyžádání	1 162	na vyžádání	na vyžádání	na vyžádání
hmotnost: kg/ks	0,6	0,7	0,9	1,1	1,2	1,5
Objednací znak SAP	-	-	-	ATYP	ATYP	ATYP
Kč / ks	-	-	-	na vyžádání	na vyžádání	na vyžádání
hmotnost: kg/ks	-	-	-	1,06	1,24	1,5

20



Souprava gumový adaptér pro připojení kouřovodu, jen pro plyn a olej, použitelný do 160°C

Objednací znak SAP	100014	100014	100016	103298	100015	-
Kč / ks	1 578	1 578	1 821	1 900	2 206	-
hmotnost: kg/ks	0,3	0,3	0,3	0,3	0,4	-
vnitřní Ø v mm	55	55	84	84	100	-
vnější Ø v mm	159	159	180	199	220	-
světlý Ø RA v cm	14	14	16	18	20	-

21



Souprava explozní klapka. Obsah: explozní klapka, adaptér, tmel.

Objednací znak SAP	-	108186	108187	108188	108189	108190
Kč / ks	-	4 741	4 871	5 131	6 570	8 799

22

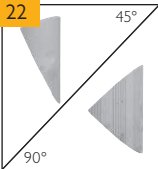

Záplata kouřovodu šikmá trvalá 45° (ADV)

Objednací znak SAP	-	175895	175896	175897	175898	-
Kč / ks	-	580	606	630	655	-

Záplata kouřovodu kolmá trvalá 90° (ADV)

Objednací znak SAP	-	175899	175900	175901	175902	-
Kč / ks	-	580	606	630	580	-

23



Záslepka kouřovodu dočasná

Objednací znak SAP	-	113205	114184	114443	110789	-
Kč / ks	-	753	818	888	961	-

24

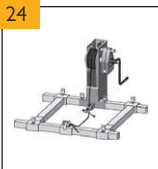

Spouštěcí vrátek těžký

Objednací znak SAP	108173
Kč / ks	110 643
hmotnost: kg/ks	15,00

25

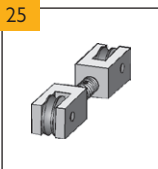

Rolna pro spouštění pro vrátek

Objednací znak SAP	108176	108176	108176	-	-	-
Kč / ks	6 845	6 845	6 845	-	-	-
hmotnost: kg/ks	1,2	1,2	1,2	-	-	-
objednací znak SAP	-	-	-	108175	108175	108175
Kč/ks	-	-	-	7 173	7 173	7 173
hmotnost kg/ks	-	-	-	2,9	2,9	2,9

## Nepřehlédněte:

1) Dbejte našich technických podkladů.

NA OBJEDNÁVKU

SKLADEM

ATYP = CENA S INDIVIDUÁLNÍM PŘÍPLATKEM

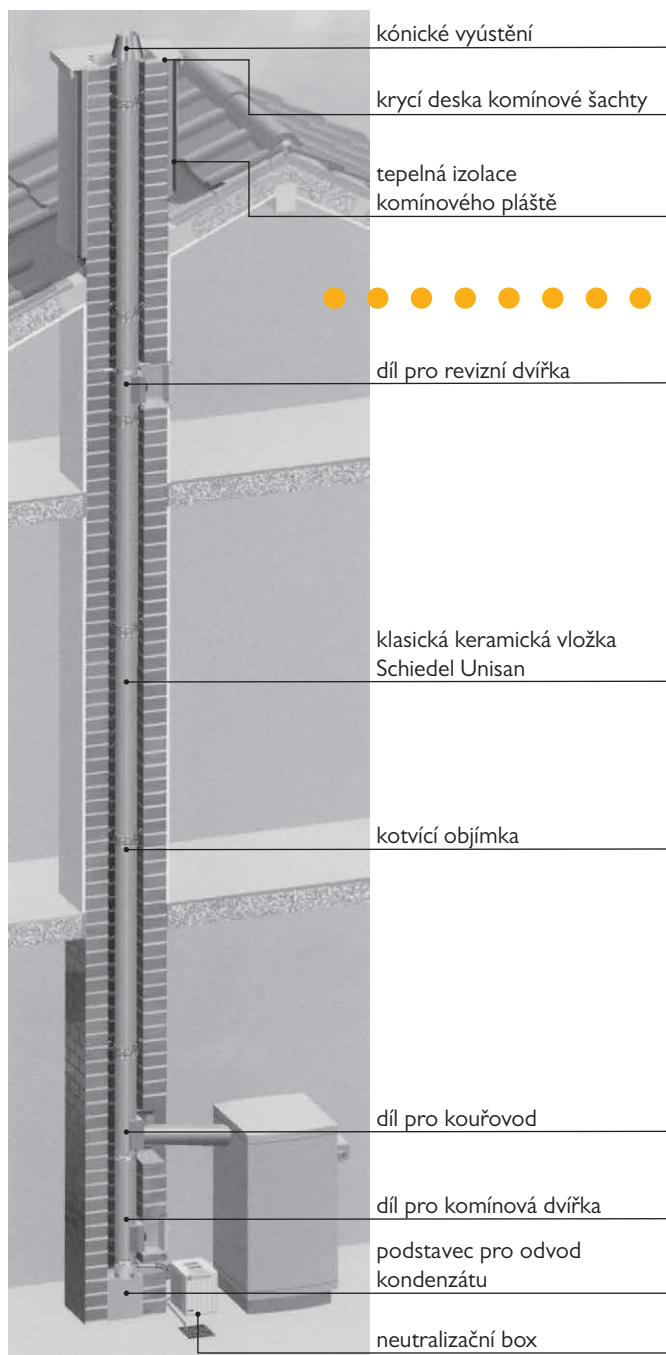

## Schiedel Unisan\*\*\*

Klasický univerzální keramický systém  
pro všechny typy paliv a spotřebičů

### Vlastnosti systému <sup>1)</sup>

- odolný proti vlhkosti
- odolný proti vyhoření
- odolný vůči korozi
- pro všechny typy paliv a spotřebičů
- vysoká bezpečnost montáže
- minerální, přírodní surovina
- šetrný k životnímu prostředí
- nešíří hluk

Tento sanační systém s klasickou keramickou vložkou je univerzálně použitelný pro všechny typy paliv a tepelných spotřebičů. Schiedel Unisan je použitelný pro klasická kamna, krby, plynové i olejové spotřebiče.

Montáž sanačního systému Schiedel Unisan\*\*\* probíhá bez problémově ze střešy. Keramické vložky se za pomoci spouštěcích kleští nebo vrátku spouštějí do stávajícího komínového průduchu. Tím je garantována vysoká bezpečnost montáže, správnost provedení a těsnost. Stačí připojit tepelný spotřebič a zatopit.

### Nabízené průměry 140 - 200 mm

#### Technická data pro Schiedel Unisan\*\*\*:

tepelný odpor komína	$k = 0,65 \text{ m}^2 \text{ K/W}$
drsnost materiálu komínové vložky	$r = 0,0015 \text{ m}$
tepelný odpor kouřovodu	$k = 0,65 \text{ m}^2 \text{ K/W}$
drsnost materiálu kouřovodu	$r = 0,001 \text{ m}$

#### Zatřídění dle EN 1457:

UNISAN	EN 1457 T200 N1 W 2 O100 R00 EI 090
UNISAN	EN 1457 T400 N2 D 3 G400 R00 EI 090

#### Nepřehlédněte:

1) Dbejte našich technických podkladů.

NA OBJEDNÁVKU

SKLADEM

ATYP = CENA S INDIVIDUÁLNÍM PŘÍPLATKEM

Technické změny vyhrazeny  
Schiedel Ceník Nerezové jednovrstvé komíny 01.2024

světlý Ø v mm 140 160 180 200



Kondenzátní miska

Objednací znak SAP	105449	105450	105451	105452
Kč / ks	1 253	1 391	1 511	1 716
hmotnost: kg/ks	2,6	3,0	3,8	4,5

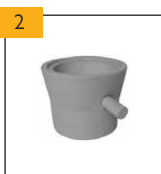

Podstavec pro odvod kondenzátu

Objednací znak SAP	102683	102684	102685	102686
Kč / ks	2 232	2 271	2 323	2 407
ks/pal	144	144	90	90
hmotnost: kg/ks	5,4	6,4	8,0	9,4



Kominová tvárnice

Objednací znak SAP	100351	100351	100353	100353
Kč / ks	305	305	354	354
vnější rozměr v cm	32/32	32/32	36/36	36/36
hmotnost: kg/ks	20,2	20,2	25,7	25,7

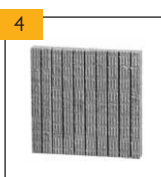

Izolační rohož

Objednací znak SAP	100539	100378	100540	100380
Kč / ks	102	105	111	116
tloušťka v mm	31	23	31	21
hmotnost: kg/ks	0,3	0,2	0,4	0,3



Kominová vložka - délka 330 mm

Objednací znak SAP	100373	100374	100375	100376
Kč / ks	255	355	370	434
ks/pal	150	125	100	75
vnější rozměr v cm	17	19	21	23
hmotnost: kg/ks	5,2	5,7	6,6	7



Kominová vložka pro kominová dvířka

Objednací znak SAP	113779	103438	103439	103440
Kč / ks	1 128	1 287	1 345	1 404
ks/pal	44	40	30	24
vnější rozměr v cm	17	19	21	23
hmotnost: kg/ks	12,2	13,2	14	15,6



Šamotový uzávěr pro dvířka

Objednací znak SAP	100312	100312	100312	100312
Kč / ks	558	558	558	558
hmotnost: kg/ks	2,1	2,1	2,1	2,1



Kominová vložka pro připojení kouřovodu (- 90°) - s okapničkou

Objednací znak SAP	113719	103435	103436	103437
Kč / ks	1 128	1 287	1 345	1 404
ks/pal	-	2 056	2 119	2 406
vnější rozměr v cm	17	19	21	23
hmotnost: kg/ks	11,4	12,8	14,2	15,9

## Nepřehlédněte:

1) Dbejte našich technických podkladů.

NA OBJEDNÁVKU

SKLADEM

ATYP = CENA S INDIVIDUÁLNÍM PŘÍPLATKEM

světlý Ø v mm 140 160 180 200

9	Komínová vložka pro připojení kouřovodu (- 45°)				
	Objednávací znak SAP	-	113988	114045	114164
	Kč / ks	-	2 097	2 161	2 454
	ks/pal	-	12	10	10
	vnější rozměr v cm	-	19	21	23
	hmotnost: kg/ks	-	15,1	16,5	18,8

10	Komínová dvířka ALU jednoduchá bílá				
	Objednávací znak SAP	149809	149809	149809	149809
	Kč / ks	2 156	2 156	2 156	2 156
	vnější rozměr rámečku š x v (cm)	23,3 x 36,2	23,3 x 36,2	23,3 x 36,2	23,3 x 36,2

11	Větrací mřížka bílá				
	Objednávací znak SAP	102681	102681	102681	102681
	Kč / ks	698	698	698	698
	ks/pal	500	500	500	500
	hmotnost: kg/ks	0,3	0,3	0,3	0,3

12	Souprava gumový adaptér pro připojení kouřovodu jen pro plyn a olej, použitelný do 160° C				
	Objednávací znak SAP	100014	100016	103298	100015
	Kč / ks	1 578	1 821	1 900	2 206
	hmotnost: kg/ks	0,3	0,3	0,3	0,4
	světlý Ø RA v cm	14	16	18	20

13	Dodatečné napojení 90° pro kouřovod				
	Objednávací znak SAP	102726	102727	102728	102729
	Kč / ks	225	282	309	333

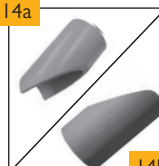
14a	Dodatečné napojení 45° pro výměnu				
	Objednávací znak SAP	-	-	118850	118851
	Kč / ks	-	-	442	361
14b	Dodatečné napojení 45° nové				
	Objednávací znak SAP	-	-	100435	100436
	Kč / ks	-	-	442	361

15	Dodatečné napojení pro dvířka				
	Objednávací znak SAP	102733	102734	102735	102736
	Kč / ks	341	356	369	384

16	Dvířkové prodloužení 13 x 26/12 cm				
	Objednávací znak SAP	118785	118785	118785	118785
	Kč / ks	411	411	411	411

## Nepřehlédněte:

1) Dbejte našich technických podkladů.

NA OBJEDNÁVKU

SKLADEM

ATYP = CENA S INDIVIDUÁLNÍM PŘÍPLATKEM

Technické změny vyhrazeny  
Schiedel Ceník Nerezové jednovrstvé komíny 01.2024

světlý Ø v mm 140 160 180 200

17	Dviřkové prodloužení 13 x 26/55 cm				
	Objednací znak SAP	100440	100440	100440	100440
	Kč / ks	1 522	1 522	1 522	1 522

18	Záslepka kouřovodu trvalá 90°				
	Objednací znak SAP	100331	100332	100333	100334
	Kč / ks	491	378	480	508

19	Záslepka kouřovodu (díl do revizního uzávěru)				
	Objednací znak SAP	-	90000493	90000494	-
	Kč / ks	-	172	198	-

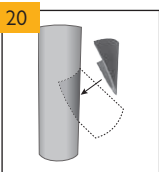
20	Záplata kouřovodu šikmá trvalá 45°				
	Objednací znak SAP	175894	118786	118787	118788
	Kč / ks	580	193	219	260
	hmotnost: kg/ks		1,2	1,6	2

21	Záslepka kouřovodu dočasná				
	Objednací znak SAP	113205	114184	114443	110789
	Kč / ks	753	818	888	961

22	Díl Final barva 1. červená, 2. hnědá, 3. černá				
	1. Objednací znak SAP	118700	118700	113721	113721
	2. Objednací znak SAP	118701	118701	118702	118702
	3. Objednací znak SAP	118703	118703	118704	118704
	Kč / ks	377	377	404	404
	ks/pal				
	vnější rozměr v cm				
	hmotnost: kg/ks	1 791	1 791	2 015	2 015

23	Krycí deska nerezová k dílům Final s přesahem 2 cm				
	Objednací znak SAP	111654	111654	111951	111951
	Kč / ks	2 130	2 130	2 397	2 397
	vnější rozměr v cm	40/40	40/40	44/44	44/44
	hmotnost: kg / ks	1,0	1,0	1,1	1,1

24	Kominová strážka Napoleon pro desku Final				
	Objednací znak SAP	117193	117193	117151	117151
	Kč / ks	2 078	2 078	2 173	2 173
	vnější rozměr v cm	40/40	40/40	44/44	44/44
	vnější rozměr strážky	43/50	43/50	43/50	43/50
	rozteč otvorů pro kotvení	25/25	25/25	29/29	29/29
	hmotnost: kg/ks	4,9	4,9	4,8	4,8

## Nepřehlédněte:

1) Dbejte našich technických podkladů.

NA OBJEDNÁVKU

SKLADEM

ATYP = CENA S INDIVIDUÁLNÍM PŘÍPLATKEM



světlý Ø v mm	140	160	180	200
---------------	-----	-----	-----	-----

25		Krycí deska pro obezdění nerezová, s přesahem 15 cm, s přípeňovací soupravou				
		Objednací znak SAP	115435	115435	115790	115790
		Kč / ks	2 489	2 489	2 718	2 718
		hmotnost: v kg	2,9	2,9	3,2	3,2
		vnější rozměr v cm	64/64	64/64	68/68	68/68
		vnitřní otvor v cm	21	21	25	25

26		Kominová stříška Napoleon na desku pro obezdění				
		Objednací znak SAP	118375	118375	118440	118440
		Kč / ks	3 978	3 978	3 978	3 978
		vnější rozměr v cm	65/65	65/65	69/69	69/69
		vnější rozměr stříšky	70/66	70/66	70/66	70/66
		rozteč otvorů pro kotvení	25/25	25/25	29/29	29/29
		hmotnost: v kg	7,9	7,9	8,1	8,1

27		Krycí deska nerezová s přesahem 8 cm				
		Objednací znak SAP	108392	108392	108394	108394
		Kč / ks	2 279	2 279	2 484	2 484
		vnější rozměr v cm	49/49	49/49	53/53	53/53
		vnitřní rozměr v cm	21	21	25	25
		hmotnost: v kg	2,0	2,0	2,1	2,1

28		Kónické vyústění + distanční kroužek				
		Objednací znak SAP	124335	124336	124337	124338
		Kč / ks	2 535	2 758	2 913	3 194
		hmotnost: kg/ks	0,7	0,7	0,9	0,9

světlý Ø v mm	14/18	14/20	16/20	16/20	18/18	18/20	20/20
---------------	-------	-------	-------	-------	-------	-------	-------

29		Dvoupřůdchová tvárnice bez větrací šachty							
		Objednací znak SAP	100354	100354	100354	100354	100355	100355	100355
		Kč / ks	610	610	610	610	640	640	640
		ks/pal	12	12	12	12	12	12	12
		vnější rozměr v cm	36/64	36/64	36/64	36/64	36/67	36/67	36/67
		hmotnost: kg/ks	41,4	41,4	41,4	41,4	39,6	39,6	39,6

30		Dvoupřůdchová tvárnice s větrací šachtou							
		Objednací znak SAP	100364	100364	100364	100364	100365	100365	100365
		Kč / ks	912	912	912	912	770	770	770
		ks/pal	12	12	12	12	12	12	12
		vnější rozměr v cm	36/81	36/81	36/81	36/81	36/83	36/83	36/83
		hmotnost: kg/ks	51,3	51,3	51,3	51,3	50,0	50,0	50,0

31		Dvoupřůdchový díl UNISAN*** Final (barva 1. červená, 2. hnědá a 3. červená)							
		1. Objednací znak SAP	114153	114153	114153	114153	114172	114172	114172
		2. Objednací znak SAP	114156	114156	114156	114156	114155	114155	114155
		3. Objednací znak SAP	120707	120707	120707	120707	114152	114152	114152
		Kč / ks	781	781	781	781	823	823	823
		1. Objednací znak SAP	114160	114160	114160	114160	114170	114170	114170
		2. Objednací znak SAP	114154	114154	114154	114154	114151	114151	114151
		3. Objednací znak SAP	120708	120708	120708	120708	114161	114161	114161
		Kč / ks	781	781	781	781	823	823	823
		vnější rozměr v cm	38/66	38/66	38/66	38/66	38/69	38/69	38/69
		hmotnost: kg/ks	19,2	19,2	19,2	19,2	19,7	19,7	19,7

32		Krycí deska nerezová dvoupřůdchová k dílům Final							
		Objednací znak SAP	113026	113026	113026	113026	113044	113044	113044
		Kč / ks	2 742	2 742	2 742	2 742	2 964	2 964	2 964
		vnější rozměr v mm	44/72	44/72	44/72	44/72	44/75	44/75	44/75
		hmotnost: v kg	1,7	1,7	1,7	1,7	1,7	1,7	1,7

### Nepřehlédněte:

1) Dbejte našich technických podkladů.

NA OBJEDNÁVKU	SKLADEM	ATYP = CENA S INDIVIDUÁLNÍM PŘÍPLATKEM
---------------	---------	--

Technické změny vyhrazeny  
Schiedel Ceník Nerezové jednovrstvé kominy 01.2024

světlý Ø v mm 14/18 14/20 16/20 16/20 18/18 18/20 20/20



**33** Komínová stříška Napoleon pro dvouprůduchový FINAL

Objednací znak SAP	117483	117483	117483	117483	117516	117516	117516
Kč / ks	2 276	2 276	2 276	2 276	2 276	2 276	2 276
vnější rozměr krycí desky	44/72	44/72	44/72	44/72	44/75	44/75	44/75
vnější rozměr stříšky	43/80	43/80	43/80	43/80	43/80	43/80	43/80
rozeř otvorů pro kotvení	29/57	29/57	29/57	29/57	29/60	29/60	29/60
hmotnost: v kg	5,5	5,5	5,5	5,5	5,6	5,6	5,6

světlý Ø v mm 140 160 180 200

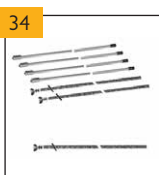

**34** Statické soupravy

Objednací znak SAP	117921	117921	117921	117921
Kč / ks	1 567	1 567	1 567	1 567
Objednací znak SAP	114101	114101	114101	114101
Kč / ks	3 767	3 767	3 767	3 767
Objednací znak SAP	115613	115613	115613	115613
Kč / ks	5 470	5 470	5 470	5 470

- a) 2 x 3 m obsahuje 2ks závitové tyče, 4 ks výztužné tyče, spojovací materiál  
b) 4 x 4 m 4 ks závitové tyče, 12 ks výztužné tyče, spojovací materiál  
c) 4 x 6 m 4 ks závitové tyče, 20 ks výztužné tyče, spojovací materiál



**35** Tyč výztužná, 1 m pro doplnění soupravy výztužovacích tyčí

Objednací znak SAP	112075	112075	112075	112075
Kč / ks	239	239	239	239



**36** Lapač jisker

Objednací znak SAP	112721	113224	113219	113414
Kč / ks	2 565	2 800	3 010	3 246
hmotnost: v kg	1,5	1,8	2,1	2,4



**37** Meidingerova hlava

Objednací znak SAP	112026	111120	112950	111895
Kč / ks	2 454	2 683	2 942	3 196
hmotnost: v kg	1,17	1,4	1,7	2,0

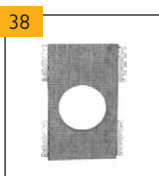

**38** Čelní deska 90°, 45°

90°	Objednací znak SAP	110811	110811	110810	110810
	Kč / ks	800	800	945	945
45°	Objednací znak SAP	-	110559	110812	110558
	Kč / ks	-	800	945	945



**39** FM RAPID - 310 ml spárovací hmota jen pro pevná paliva, okamžitě použitelná

Objednací znak SAP	100020	100020	100020	100020
Kč / ks	408	408	408	408
spotřeba na 10 bm/ks	4	5	6	6

**Nepřehlédněte:**

1) Dbejte našich technických podkladů.

NA OBJEDNÁVKU

SKLADEM

ATYP = CENA S INDIVIDUÁLNÍM PŘÍPLATKEM

světlý Ø v mm 140 160 180 200

40	Spárovací hmota - 1 kg				
	Objednávací znak SAP	102822	102822	102822	102822
	Kč / ks	327	327	327	327

41a	Maltová směs Schiedel zdící - 25 kg				
	Objednávací znak SAP	104121	104121	104121	104121
	Kč / ks	193	193	193	193
	spotřeba kg/bm	5,1	5,1	5,7	5,7

41b	Maltová směs tenkovrstvá zdící a záhlvková - 5 kg				
	Objednávací znak SAP	124384	124384	124384	124384
	Kč / ks	246	246	246	246
	spotřeba kg/bm	3,8	3,8	3,9	3,9

## Nepřehlédněte:

1) Dbejte našich technických podkladů.

NA OBJEDNÁVKU

SKLADEM

ATYP = CENA S INDIVIDUÁLNÍM PŘÍPLATKEM

Technické změny vyhrazeny  
Schiedel Ceník Nerezové jednovrstvé komíny 01.2024

# Přehled nabízených redukcí

## Základní rozdělení standardních redukcí:

- **1) Redukce v systému.** Umožňuje provádět změnu průměru spalínovodu v rámci nabízené škály dimenzí v příslušném nerezovém systému Schiedel. Konce redukcí jsou provedeny stejně jako u všech ostatních dílů systému. Tj. na jednom konci je prolis pro upevnění spony a okraj má náběh (lem dovnitř) pro lepší montáž. Na druhém konci je roztažené hrdlo.
- **2) Redukce na systém.** Umožňuje připojit některý z nerezových systémů Schiedel na hrdlo spotřebiče. Jedna strana redukce je hladká bez jakýchkoliv prolisů a je možné objednat jakýkoliv průměr, jenom je důležité do objednávky zadat průměr vnitřní! Druhá strana má roztažené standardní hrdlo dle požadovaného nerezového systému, kterým kouřovod pokračuje. Dimenzi na straně hrdla lze volit jenom z nabízené škály dle systému.

- **3) Redukce ze systému.** Umožňuje připojit některý z nerezových systémů Schiedel na jiný komínový systém, tlumič hluku, technologické zařízení apod. Jeden konec redukce má standardní provedení dle systému s prolisem pro upevnění spony a je možné vybírat jenom dimenze, které nabízí příslušný nerezový systém Schiedel. Druhý konec redukce je hladký, bez prolisů a je možné požadovat jakýkoliv průměr, jenom je důležité do objednávky zadat průměr vnitřní!

## Prima - I

### REDUKCE ROZŠÍŘENÍ V SYSTÉMU PRIMA I

TYP REDUKCE	DN1	DN2	TYP SYSTÉMU
41	XXX	XXX	81

	DN2	150	160	180	200	230	250	300	350	400	450	500	600	700
DN1	Kč / ks	1 435	1 524	1 714	1 904	2 189	2 383	2 857	3 334	3 810	4 286	4 761	5 749	6 706
150		ATYP	111326	111363	111567	ATYP	ATYP	ATYP	ATYP	ATYP	ATYP	ATYP	ATYP	ATYP
160		X	ATYP	111243	111431	ATYP	ATYP	ATYP	ATYP	ATYP	ATYP	ATYP	ATYP	ATYP
180		X	X	ATYP	ATYP	ATYP	ATYP	ATYP	ATYP	ATYP	ATYP	ATYP	ATYP	ATYP
200		X	X	X	ATYP	111606	112434	ATYP	ATYP	ATYP	ATYP	ATYP	ATYP	ATYP
230						ATYP	ATYP	ATYP	ATYP	ATYP	ATYP	ATYP	ATYP	ATYP
250						X	ATYP	112780	ATYP	ATYP	ATYP	ATYP	ATYP	ATYP
300						X	X	ATYP	ATYP	ATYP	ATYP	ATYP	ATYP	ATYP
350						X	X	X	ATYP	ATYP	ATYP	ATYP	ATYP	ATYP
400						X	X	X	X	ATYP	ATYP	ATYP	ATYP	ATYP
450						X	X	X	X	X	ATYP	116122	ATYP	ATYP
500						X	X	X	X	X	X	ATYP	ATYP	ATYP
600						X	X	X	X	X	X	X	ATYP	ATYP
700						X	X	X	X	X	X	X	X	ATYP

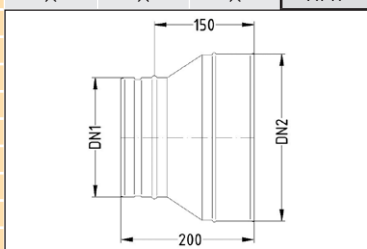

### Nepřehlédněte:

- 1) Dbejte našich technických podkladů.

## REDUKCE ZÚŽENÍ V SYSTÉMU PRIMA I

TYP REDUKCE	DN1	DN2	TYP SYSTÉMU
41	XXX	XXX	8I

	DN2	150	160	180	200	230	250	300	350	400	450	500	600	700
DN1	Kč / ks													
150	1 435	ATYP	X	X	X	X	X	X	X	X				
160	1 524	ATYP	ATYP	X	X	X	X	X	X	X				
180	1 714	II0975	ATYP	ATYP	X	X	X	X	X	X				
200	1 904	ATYP	ATYP	III475	ATYP	X	X	X	X	X				
230	2 189	ATYP	ATYP	ATYP	ATYP	ATYP	X	X	X	X				
250	2 383	ATYP	ATYP	ATYP	ATYP	ATYP	ATYP	X	X	X				
300	2 857	ATYP	ATYP	ATYP	ATYP	ATYP	ATYP	ATYP	X	X				
350	3 334	ATYP	ATYP	ATYP	ATYP	ATYP	ATYP	ATYP	ATYP	X				
400	3 810	ATYP	ATYP	ATYP	ATYP	ATYP	ATYP	ATYP	ATYP	ATYP				
450	4 286	ATYP	ATYP	ATYP	ATYP	ATYP	ATYP	ATYP	ATYP	ATYP	ATYP	X	X	X
500	4 761	ATYP	ATYP	ATYP	ATYP	ATYP	ATYP	ATYP	ATYP	ATYP	ATYP	ATYP	X	X
600	5 749	ATYP	ATYP	ATYP	ATYP	ATYP	ATYP	ATYP	ATYP	ATYP	ATYP	ATYP	ATYP	X
700	6 706	ATYP	ATYP	ATYP	ATYP	ATYP	ATYP	ATYP	ATYP	ATYP	ATYP	ATYP	ATYP	ATYP

## REDUKCE VYOSENÁ ROZŠÍŘENÍ V SYSTÉMU PRIMA I

TYP REDUKCE	DN1	DN2	TYP SYSTÉMU
42	XXX	XXX	8I

	DN2	150	160	180	200	230	250	300	350	400	450	500	600	700
DN1	Kč / ks	I 532	I 634	I 839	2 042	2 347	2 551	3 061	3 572	4 083	4 595	5 104	6 127	7 147
150		ATYP	ATYP	ATYP	ATYP	ATYP	ATYP	ATYP	ATYP	ATYP	ATYP	ATYP	ATYP	ATYP
160		X	ATYP	ATYP	ATYP	ATYP	ATYP	ATYP	ATYP	ATYP	ATYP	ATYP	ATYP	ATYP
180		X	X	ATYP	ATYP	ATYP	ATYP	ATYP	ATYP	ATYP	ATYP	ATYP	ATYP	ATYP
200		X	X	X	ATYP	ATYP	ATYP	ATYP	ATYP	ATYP	ATYP	ATYP	ATYP	ATYP
230						ATYP	ATYP	ATYP	ATYP	ATYP	ATYP	ATYP	ATYP	ATYP
250						X	ATYP	ATYP	ATYP	ATYP	ATYP	ATYP	ATYP	ATYP
300						X	X	ATYP	ATYP	ATYP	ATYP	ATYP	ATYP	ATYP
350						X	X	X	ATYP	ATYP	ATYP	ATYP	ATYP	ATYP
400						X	X	X	X	ATYP	ATYP	ATYP	ATYP	ATYP
450						X	X	X	X	X	ATYP	ATYP	ATYP	ATYP
500						X	X	X	X	X	X	ATYP	ATYP	ATYP
600						X	X	X	X	X	X	X	ATYP	ATYP
700						X	X	X	X	X	X	X	X	ATYP

## REDUKCE VYOSENÁ ZÚŽENÍ V SYSTÉMU PRIMA I

TYP REDUKCE	DN1	DN2	TYP SYSTÉMU
42	XXX	XXX	8I

	DN2	150	160	180	200	230	250	300	350	400	450	500	600	700
DN1	Kč / ks													
150	1 532	ATYP	X	X	X	X	X	X	X	X				
160	1 634	ATYP	ATYP	X	X	X	X	X	X	X				
180	1 839	ATYP	ATYP	ATYP	X	X	X	X	X	X				
200	2 042	ATYP	ATYP	ATYP	ATYP	X	X	X	X	X				
230	2 347	ATYP	ATYP	ATYP	ATYP	ATYP	X	X	X	X				
250	2 551	ATYP	ATYP	ATYP	ATYP	ATYP	ATYP	X	X	X				
300	3 061	ATYP	ATYP	ATYP	ATYP	ATYP	ATYP	ATYP	X	X				
350	3 572	ATYP	ATYP	ATYP	ATYP	ATYP	ATYP	ATYP	ATYP	X				
400	4 083	ATYP	ATYP	ATYP	ATYP	ATYP	ATYP	ATYP	ATYP	ATYP				
450	4 595	ATYP	ATYP	ATYP	ATYP	ATYP	ATYP	ATYP	ATYP	ATYP	ATYP	X	X	X
500	5 104	ATYP	ATYP	ATYP	ATYP	ATYP	ATYP	ATYP	ATYP	ATYP	ATYP	ATYP	X	X
600	6 127	ATYP	ATYP	ATYP	ATYP	ATYP	ATYP	ATYP	ATYP	ATYP	ATYP	ATYP	ATYP	X
700	7 147	ATYP	ATYP	ATYP	ATYP	ATYP	ATYP	ATYP	ATYP	ATYP	ATYP	ATYP	ATYP	ATYP

### Nepřehlédněte:

1) Dbejte našich technických podkladů.

Technické změny vyhrazeny  
Schiedel Ceník Nerezové jednovrstvé komíny 01.2024

# Prima - I

## REDUKCE OD SPOTŘEBIČE ROZŠÍŘENÍ PRIMA I

TYP REDUKCE	DN1	DN2	TYP SYSTÉMU
43	XXX	XXX	8I

DN2	150	160	180	200	230	250	300	350	400	450	500	600	700				
DN1	Kč / ks	1 388	1 481	1 667	1 852	2 132	2 313	2 776	3 242	3 702	4 168	4 630	5 560	6 491			
150		ATYP	ATYP	111239	ATYP	ATYP	ATYP	ATYP	ATYP	ATYP	ATYP	ATYP	ATYP	ATYP			
160		X	ATYP	ATYP	ATYP	ATYP	ATYP	ATYP	ATYP	ATYP	ATYP	ATYP	ATYP	ATYP			
180		X	X	ATYP	ATYP	ATYP	ATYP	ATYP	ATYP	ATYP	ATYP	ATYP	ATYP	ATYP			
200		X	X	X	ATYP	ATYP	ATYP	ATYP	ATYP	ATYP	ATYP	ATYP	ATYP	ATYP			
230						ATYP	ATYP	ATYP	ATYP	ATYP	ATYP	ATYP	ATYP	ATYP			
250						X	ATYP	112790	ATYP	ATYP	ATYP	ATYP	ATYP	ATYP	ATYP	ATYP	ATYP
300						X	X	ATYP	ATYP	ATYP	ATYP	ATYP	ATYP	ATYP	ATYP	ATYP	ATYP
350						X	X	X	ATYP	ATYP	ATYP	ATYP	ATYP	ATYP	ATYP	ATYP	ATYP
400						X	X	X	X	ATYP	ATYP	ATYP	ATYP	ATYP	ATYP	ATYP	ATYP
450						X	X	X	X	X	ATYP	ATYP	ATYP	ATYP	ATYP	ATYP	ATYP
500						X	X	X	X	X	X	ATYP	ATYP	ATYP	ATYP	ATYP	ATYP
600						X	X	X	X	X	X	X	ATYP	ATYP	ATYP	ATYP	ATYP
700						X	X	X	X	X	X	X	X	ATYP	ATYP	ATYP	ATYP

## REDUKCE OD SPOTŘEBIČE ZÚŽENÍ PRIMA I

TYP REDUKCE	DN1	DN2	TYP SYSTÉMU
43	XXX	XXX	8I

DN2	150	160	180	200	230	250	300	350	400	450	500	600	700	
DN1	Kč / ks	1 388	1 481	1 667	1 852	2 132	2 313	2 776	3 242	3 702	4 168	4 630	5 560	6 491
150		ATYP	X	X	X	X	X	X	X	X	X	X	X	X
160		ATYP	ATYP	X	X	X	X	X	X	X	X	X	X	X
180		ATYP	ATYP	ATYP	X	X	X	X	X	X	X	X	X	X
200		ATYP	ATYP	ATYP	ATYP	X	X	X	X	X	X	X	X	X
230		ATYP	ATYP	ATYP	ATYP	ATYP	X	X	X	X	X	X	X	X
250		ATYP	ATYP	ATYP	ATYP	ATYP	ATYP	X	X	X	X	X	X	X
300		ATYP	ATYP	ATYP	ATYP	ATYP	ATYP	ATYP	X	X	X	X	X	X
350		ATYP	ATYP	ATYP	ATYP	ATYP	ATYP	ATYP	ATYP	X	X	X	X	X
400		ATYP	ATYP	ATYP	ATYP	ATYP	ATYP	ATYP	ATYP	ATYP	X	X	X	X
450		ATYP	ATYP	ATYP	ATYP	ATYP	ATYP	ATYP	ATYP	ATYP	ATYP	X	X	X
500		ATYP	ATYP	ATYP	ATYP	ATYP	ATYP	ATYP	ATYP	ATYP	ATYP	ATYP	X	X
600		ATYP	ATYP	ATYP	ATYP	ATYP	ATYP	ATYP	ATYP	ATYP	ATYP	ATYP	ATYP	X
700		ATYP	ATYP	ATYP	ATYP	ATYP	ATYP	ATYP	ATYP	ATYP	ATYP	ATYP	ATYP	ATYP

## REDUKCE ZE SYSTÉMU PRIMA I ROZŠÍŘENÍ NA JINÝ SYSTÉM

TYP REDUKCE	DN1	DN2	TYP SYSTÉMU
44	XXX	XXX	8I

DN2	150	160	180	200	230	250	300	350	400	450	500	600	700				
DN1	Kč / ks	1 388	1 481	1 667	1 852	2 132	2 313	2 776	3 242	3 702	4 168	4 630	5 560	6 491			
150		ATYP	ATYP	ATYP	ATYP	ATYP	ATYP	ATYP	ATYP	ATYP	ATYP	ATYP	ATYP	ATYP			
160		X	ATYP	ATYP	ATYP	ATYP	ATYP	ATYP	ATYP	ATYP	ATYP	ATYP	ATYP	ATYP			
180		X	X	ATYP	ATYP	ATYP	ATYP	ATYP	ATYP	ATYP	ATYP	ATYP	ATYP	ATYP			
200		X	X	X	ATYP	ATYP	ATYP	ATYP	ATYP	ATYP	ATYP	ATYP	ATYP	ATYP			
230						ATYP	ATYP	ATYP	ATYP	ATYP	ATYP	ATYP	ATYP	ATYP			
250						X	ATYP	ATYP	ATYP	ATYP	ATYP	ATYP	ATYP	ATYP	ATYP	ATYP	ATYP
300						X	X	ATYP	ATYP	ATYP	ATYP	ATYP	ATYP	ATYP	ATYP	ATYP	ATYP
350						X	X	X	ATYP	ATYP	ATYP	ATYP	ATYP	ATYP	ATYP	ATYP	ATYP
400						X	X	X	X	ATYP	ATYP	ATYP	ATYP	ATYP	ATYP	ATYP	ATYP
450						X	X	X	X	X	ATYP	ATYP	ATYP	ATYP	ATYP	ATYP	ATYP
500						X	X	X	X	X	X	ATYP	ATYP	ATYP	ATYP	ATYP	ATYP
600						X	X	X	X	X	X	X	ATYP	ATYP	ATYP	ATYP	ATYP
700						X	X	X	X	X	X	X	X	ATYP	ATYP	ATYP	ATYP

### Nepřehlédněte:

- 1) Dbejte našich technických podkladů.

## REDUKCE ZE SYSTÉMU PRIMA I ZÚŽENÍ NA JINÝ SYSTÉM

		TYP REDUKCE										DN1	DN2	TYP SYSTÉMU			
		44										XXX	XXX	81			
		DN2	150	160	180	200	230	250	300	350	400	450	500	600	700		
DNI	Kč / ks																
150	1 388	ATYP	X	X	X	X	X	X	X	X	X	X	X	X	X		
160	1 481	ATYP	ATYP	X	X	X	X	X	X	X	X	X	X	X	X		
180	1 667	ATYP	ATYP	ATYP	X	X	X	X	X	X	X	X	X	X	X		
200	1 852	ATYP	ATYP	ATYP	ATYP	X	X	X	X	X	X	X	X	X	X		
230	2 132	ATYP	ATYP	ATYP	ATYP	ATYP	X	X	X	X	X	X	X	X	X		
250	2 313	ATYP	ATYP	ATYP	ATYP	ATYP	ATYP	X	X	X	X	X	X	X	X		
300	2 776	ATYP	ATYP	ATYP	ATYP	ATYP	ATYP	ATYP	X	X	X	X	X	X	X		
350	3 242	ATYP	ATYP	ATYP	ATYP	ATYP	ATYP	ATYP	ATYP	X	X	X	X	X	X		
400	3 702	ATYP	ATYP	ATYP	ATYP	ATYP	ATYP	ATYP	ATYP	ATYP	X	X	X	X	X		
450	4 168	ATYP	ATYP	ATYP	ATYP	ATYP	ATYP	ATYP	ATYP	ATYP	ATYP	X	X	X	X		
500	4 630	ATYP	ATYP	ATYP	ATYP	ATYP	ATYP	ATYP	ATYP	ATYP	ATYP	ATYP	X	X	X		
600	5 560	ATYP	ATYP	ATYP	ATYP	ATYP	ATYP	ATYP	ATYP	ATYP	ATYP	ATYP	ATYP	X	X		
700	6 491	ATYP	ATYP	ATYP	ATYP	ATYP	ATYP	ATYP	ATYP	ATYP	ATYP	ATYP	ATYP	ATYP	ATYP		

## Prima PLUS

### REDUKCE ROZŠÍŘENÍ V SYSTÉMU PRIMA PLUS

		TYP REDUKCE																DN1	DN2	TYP SYSTÉMU				
		41																XXX	XXX	80				
		DN2	80	100	113	120	130	140	150	160	180	200	230	250	300	350	400	450	500					
DNI	Kč / ks	520	648	729	786	840	906	969	1 034	1 163	1 294	1 487	1 617	1 939	2 262	2 482	2 722	2 950						
80		ATYP	101779	101780	101781	101782	ATYP	110403	110636	ATYP	ATYP	ATYP	ATYP	ATYP	ATYP	ATYP	ATYP	ATYP	ATYP					
100		X	ATYP	101783	101784	101785	101786	101787	ATYP	110575	ATYP	ATYP	ATYP	ATYP	ATYP	ATYP	ATYP	ATYP	ATYP	ATYP				
113		X	X	ATYP	101788	101789	101790	101791	ATYP	ATYP	ATYP	ATYP	ATYP	ATYP	ATYP	ATYP	ATYP	ATYP	ATYP	ATYP				
120		X	X	X	ATYP	101792	101793	101794	110383	110753	ATYP	ATYP	ATYP	ATYP	ATYP	ATYP	ATYP	ATYP	ATYP	ATYP				
130		X	X	X	X	ATYP	101795	101796	101797	ATYP	110746	ATYP	ATYP	ATYP	ATYP	ATYP	ATYP	ATYP	ATYP	ATYP				
140		X	X	X	X	X	ATYP	110756	110611	110755	ATYP	ATYP	ATYP	ATYP	ATYP	ATYP	ATYP	ATYP	ATYP	ATYP				
150		X	X	X	X	X	X	ATYP	101799	101800	101801	ATYP	110901	ATYP	ATYP	ATYP	ATYP	ATYP	ATYP	ATYP				
160								X	X	ATYP	101802	101803	ATYP	ATYP	ATYP	ATYP	ATYP	ATYP	ATYP	ATYP	ATYP	ATYP		
180								X	X	X	X	X	ATYP	101804	101805	101806	ATYP	ATYP	ATYP	ATYP	ATYP	ATYP	ATYP	ATYP
200		X	X	X	X	X	X	X	X	X	ATYP	101807	101808	111188	ATYP	ATYP	ATYP	ATYP	ATYP	ATYP	ATYP			
230		X	X	X	X	X	X	X	X	X	X	ATYP	101810	ATYP	ATYP	ATYP	ATYP	ATYP	ATYP	ATYP	ATYP			
250		X	X	X	X	X	X	X	X	X	X	X	ATYP	101811	ATYP	ATYP	ATYP	ATYP	ATYP	ATYP	ATYP			
300		X	X	X	X	X	X	X	X	X	X	X	X	ATYP	101812	101813	ATYP	ATYP	ATYP	ATYP	ATYP			
350		X	X	X	X	X	X	X	X	X	X	X	X	X	ATYP	ATYP	ATYP	ATYP	ATYP	ATYP	ATYP			
400		X	X	X	X	X	X	X	X	X	X	X	X	X	X	ATYP	ATYP	ATYP	ATYP	ATYP	ATYP			
450		X	X	X	X	X	X	X	X	X	X	X	X	X	X	X	X	ATYP	ATYP	ATYP	ATYP			
500		X	X	X	X	X	X	X	X	X	X	X	X	X	X	X	X	X	ATYP	ATYP	ATYP			

### REDUKCE ZÚŽENÍ V SYSTÉMU PRIMA PLUS

		TYP REDUKCE																DN1	DN2	TYP SYSTÉMU		
		41																XXX	XXX	80		
		DN2	80	100	113	120	130	140	150	160	180	200	230	250	300	350	400	450	500			
DNI	Kč / ks	520	648	729	786	840	906	969	1 034	1 163	1 294	1 487	1 617	1 939	2 262	2 482	2 722	2 950				
80		ATYP	X	X	X	X	X	X	X	X	X	X	X	X	X	X	X	X	X			
100		103484	ATYP	X	X	X	X	X	X	X	X	X	X	X	X	X	X	X	X			
113		ATYP	101752	ATYP	X	X	X	X	X	X	X	X	X	X	X	X	X	X	X			
120		ATYP	101753	101754	ATYP	X	X	X	X	X	X	X	X	X	X	X	X	X	X			
130		ATYP	101755	101756	101757	ATYP	X	X	X	X	X	X	X	X	X	X	X	X	X			
140		ATYP	ATYP	ATYP	ATYP	ATYP	ATYP	X	X	X	X	X	X	X	X	X	X	X	X			
150		ATYP	110113	ATYP	101758	101759	101760	ATYP	X	X	X	X	X	X	X	X	X	X	X			
160		ATYP	ATYP	ATYP	ATYP	101761	101762	101763	ATYP	X	X	X	X	X	X	X	X	X	X			
180		ATYP	ATYP	ATYP	ATYP	101764	101765	101766	101767	ATYP	X	X	X	X	X	X	X	X	X			
200		ATYP	ATYP	ATYP	ATYP	110750	ATYP	101768	101769	101770	ATYP	X	X	X	X	X	X	X	X			
230		ATYP	ATYP	ATYP	ATYP	ATYP	ATYP	ATYP	ATYP	101773	101774	ATYP	X	X	X	X	X	X	X			
250		ATYP	ATYP	ATYP	ATYP	ATYP	ATYP	110973	ATYP	101775	101776	101777	ATYP	X	X	X	X	X	X			
300		ATYP	ATYP	ATYP	ATYP	ATYP	ATYP	ATYP	ATYP	ATYP	110690	ATYP	101778	ATYP	X	X	X	X	X			
350		ATYP	ATYP	ATYP	ATYP	ATYP	ATYP	ATYP	ATYP	ATYP	ATYP	ATYP	ATYP	ATYP	111495	ATYP	X	X	X			
400		ATYP	ATYP	ATYP	ATYP	ATYP	ATYP	ATYP	ATYP	ATYP	ATYP	ATYP	ATYP	ATYP	ATYP	ATYP	ATYP	X	X			
450		ATYP	ATYP	ATYP	ATYP	ATYP	ATYP	ATYP	ATYP	ATYP	ATYP	ATYP	ATYP	ATYP	ATYP	ATYP	ATYP	ATYP	ATYP	X		
500		ATYP	ATYP	ATYP	ATYP	ATYP	ATYP	ATYP	ATYP	ATYP	ATYP	ATYP	ATYP	ATYP	ATYP	ATYP	ATYP	ATYP	ATYP	ATYP		

### Nepřehlédněte:

1) Dbejte našich technických podkladů.

Technické změny vyhrazeny  
Schiedel Ceník Nerezové jednovrstvé komíny 01.2024

# Prima PLUS

## REDUKCE VYOSENÁ ROZŠÍŘENÍ V SYSTÉMU PRIMA PLUS

TYP REDUKCE	DNI	DN2	TYP SYSTÉMU
42	XXX	XXX	80

DN2		80	100	113	120	130	140	150	160	180	200	230	250	300	350	400
DNI	Kč / ks	550	791	804	853	889	906	1 026	1 094	1 231	1 367	1 570	1 709	2 049	2 392	2 796
80		ATYP	I09994	I10103	ATYP	ATYP	ATYP	I10314	ATYP	ATYP	ATYP	ATYP	ATYP	ATYP	ATYP	ATYP
100		X	ATYP	ATYP	ATYP	ATYP	ATYP	ATYP	ATYP	ATYP	I10609	I19781	ATYP	ATYP	ATYP	ATYP
113		X	X	ATYP	ATYP	ATYP	ATYP	ATYP	ATYP	ATYP	ATYP	ATYP	ATYP	ATYP	ATYP	ATYP
120		X	X	X	ATYP	ATYP	ATYP	ATYP	ATYP	ATYP	ATYP	ATYP	ATYP	ATYP	ATYP	ATYP
130		X	X	X	X	ATYP	ATYP	ATYP	ATYP	ATYP	ATYP	ATYP	ATYP	ATYP	ATYP	ATYP
140					X	X	ATYP	ATYP	ATYP	ATYP	ATYP	ATYP	ATYP	ATYP	ATYP	ATYP
150					X	X	X	ATYP	ATYP	I10612	I10694	ATYP	ATYP	ATYP	ATYP	ATYP
160					X	X	X	X	ATYP	I10616	I10787	ATYP	ATYP	ATYP	ATYP	ATYP
180					X	X	X	X	X	ATYP	ATYP	ATYP	I11086	ATYP	ATYP	ATYP
200					X	X	X	X	X	X	ATYP	ATYP	I10961	I11355	I11657	ATYP
230					X	X	X	X	X	X	X	ATYP	ATYP	ATYP	ATYP	ATYP
250					X	X	X	X	X	X	X	X	ATYP	I11237	I11637	ATYP
300					X	X	X	X	X	X	X	X	X	ATYP	ATYP	ATYP
350					X	X	X	X	X	X	X	X	X	X	ATYP	I12108
400					X	X	X	X	X	X	X	X	X	X	X	ATYP

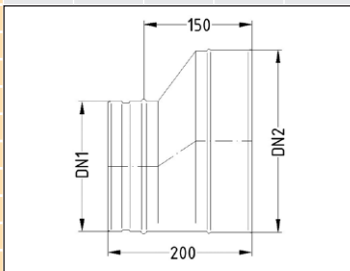

## REDUKCE VYOSENÁ ZÚŽENÍ V SYSTÉMU PRIMA PLUS

TYP REDUKCE	DNI	DN2	TYP SYSTÉMU
42	XXX	XXX	80

DN2		80	100	113	120	130	140	150	160	180	200	230	250	300	350	400
DNI	Kč / ks	550	791	804	853	889	906	1 026	1 094	1 231	1 367	1 570	1 709	2 049	2 392	2 796
80		ATYP	X	X	X	X	X	X	X	X	X	X	X			
100		ATYP	ATYP	X	X	X	X	X	X	X	X	X	X			
113		ATYP	ATYP	ATYP	X	X	X	X	X	X	X	X	X			
120		ATYP	ATYP	ATYP	ATYP	X	X	X	X	X	X	X	X			
130		ATYP	ATYP	ATYP	ATYP	ATYP	X	X	X	X	X	X	X			
140		ATYP	ATYP	ATYP	ATYP	ATYP	X	X	X	X	X	X	X			
150		ATYP	ATYP	ATYP	ATYP	ATYP	ATYP	ATYP	X	X	X	X	X			
160		ATYP	ATYP	ATYP	ATYP	ATYP	ATYP	ATYP	ATYP	X	X	X	X			
180		ATYP	ATYP	ATYP	ATYP	ATYP	ATYP	ATYP	ATYP	ATYP	X	X	X			
200		ATYP	ATYP	ATYP	ATYP	ATYP	ATYP	ATYP	ATYP	ATYP	ATYP	ATYP	ATYP	X	X	
230		ATYP	ATYP	ATYP	ATYP	ATYP	ATYP	ATYP	ATYP	ATYP	ATYP	ATYP	ATYP	X	X	
250		ATYP	ATYP	ATYP	ATYP	ATYP	ATYP	ATYP	ATYP	ATYP	ATYP	ATYP	ATYP	X	X	
300		ATYP	ATYP	ATYP	ATYP	ATYP	ATYP	ATYP	ATYP	ATYP	ATYP	ATYP	ATYP	X	X	
350		ATYP	ATYP	ATYP	ATYP	ATYP	ATYP	ATYP	ATYP	ATYP	ATYP	ATYP	ATYP	ATYP	X	
400		ATYP	ATYP	ATYP	ATYP	ATYP	ATYP	ATYP	ATYP	ATYP	ATYP	ATYP	ATYP	ATYP	ATYP	

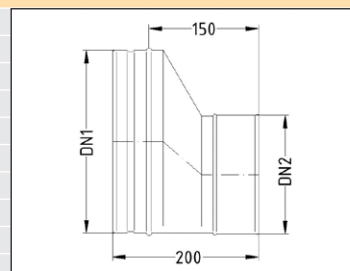

## REDUKCE OD SPOTŘEBIČE ROZŠÍŘENÍ PRIMA PLUS

TYP REDUKCE	DNI	DN2	TYP SYSTÉMU
43	XXX	XXX	80

DN2		80	100	113	120	130	140	150	160	180	200	230	250	300	350
DNI	Kč / ks	488	611	690	759	790	852	913	975	1 094	1 217	1 403	1 519	1 819	2 127
80		ATYP	ATYP	ATYP	ATYP	ATYP	ATYP	I10090	ATYP	ATYP	ATYP	ATYP	ATYP	ATYP	ATYP
100			X	ATYP	ATYP	ATYP	ATYP	ATYP	ATYP	ATYP	ATYP	ATYP	ATYP	ATYP	ATYP
113			X	X	ATYP	ATYP	ATYP	ATYP	ATYP	ATYP	ATYP	ATYP	ATYP	ATYP	ATYP
120			X	X	X	ATYP	ATYP	ATYP	ATYP	ATYP	ATYP	ATYP	ATYP	ATYP	ATYP
130					X	X	ATYP	ATYP	I10283	ATYP	ATYP	ATYP	ATYP	ATYP	ATYP
140					X	X	X	ATYP	ATYP	ATYP	ATYP	ATYP	ATYP	ATYP	ATYP
150					X	X	X	X	ATYP	I10407	I10574	I10587	ATYP	I10996	ATYP
160					X	X	X	X	X	ATYP	ATYP	I10617	ATYP	ATYP	ATYP
180					X	X	X	X	X	X	ATYP	ATYP	ATYP	ATYP	ATYP
200					X	X	X	X	X	X	X	ATYP	ATYP	ATYP	ATYP
230					X	X	X	X	X	X	X	X	ATYP	ATYP	ATYP
250					X	X	X	X	X	X	X	X	X	ATYP	ATYP
300					X	X	X	X	X	X	X	X	X	X	ATYP
350					X	X	X	X	X	X	X	X	X	X	X

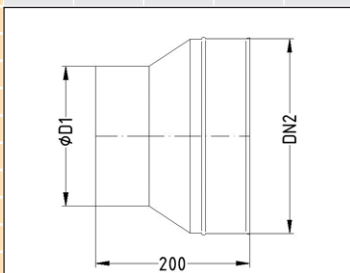

### Nepřehlédněte:

- 1) Dbejte našich technických podkladů.



## REDUKCE OD SPOTŘEBIČE ZÚŽENÍ PRIMA PLUS

TYP REDUKCE	DN1	DN2	TYP SYSTÉMU
43	XXX	XXX	80

DN2	80	100	113	120	130	140	150	160	180	200	230	250	300	350
DN1	Kč / ks													
80	488	ATYP	X	X	X	X	X	X	X	X	X	X	X	X
100	611	ATYP	ATYP	X	X	X	X	X	X	X	X	X	X	X
113	690	ATYP	ATYP	ATYP	X	X	X	X	X	X	X	X	X	X
120	759	ATYP	ATYP	ATYP	ATYP	X	X	X	X	X	X	X	X	X
130	790	ATYP	ATYP	ATYP	ATYP	ATYP	X	X	X	X	X	X	X	X
140	852	ATYP	ATYP	ATYP	ATYP	ATYP	ATYP	X	X	X	X	X	X	X
150	913	ATYP	ATYP	ATYP	ATYP	ATYP	ATYP	ATYP	X	X	X	X	X	X
160	975	ATYP	ATYP	ATYP	ATYP	ATYP	ATYP	ATYP	ATYP	X	X	X	X	X
180	1 094	ATYP	ATYP	ATYP	ATYP	ATYP	ATYP	ATYP	ATYP	ATYP	X	X	X	X
200	1 217	ATYP	ATYP	ATYP	ATYP	ATYP	ATYP	ATYP	ATYP	ATYP	ATYP	X	X	X
230	1 403	ATYP	ATYP	ATYP	ATYP	ATYP	ATYP	ATYP	ATYP	ATYP	ATYP	ATYP	X	X
250	1 519	ATYP	ATYP	ATYP	ATYP	ATYP	ATYP	ATYP	ATYP	ATYP	ATYP	ATYP	ATYP	X
300	1 819	ATYP	ATYP	ATYP	ATYP	ATYP	ATYP	ATYP	ATYP	ATYP	ATYP	ATYP	ATYP	ATYP
350	2 127	ATYP	ATYP	ATYP	ATYP	ATYP	ATYP	ATYP	ATYP	ATYP	ATYP	ATYP	ATYP	ATYP

## REDUKCE ZE SYSTÉMU PRIMA PLUS ROZŠÍŘENÍ NA JINÝ SYSTÉM

TYP REDUKCE	DN1	DN2	TYP SYSTÉMU
44	XXX	XXX	80

DN2	80	100	113	120	130	140	150	160	180	200	230	250	300	350			
DN1	Kč / ks																
80				488	611	690	759	790	852	913	975	1 094	1 217	1 403	1 519	1 819	2 127
100				X	ATYP	ATYP	ATYP	ATYP	ATYP	ATYP	ATYP	ATYP	ATYP	ATYP	ATYP	ATYP	ATYP
113				X	X	ATYP	ATYP	ATYP	ATYP	ATYP	ATYP	ATYP	ATYP	ATYP	ATYP	ATYP	ATYP
120				X	X	X	ATYP	ATYP	ATYP	ATYP	ATYP	ATYP	ATYP	ATYP	ATYP	ATYP	ATYP
130				X	X	X	X	ATYP	ATYP	ATYP	ATYP	ATYP	ATYP	ATYP	ATYP	ATYP	ATYP
140				X	X	X	X	X	ATYP	ATYP	ATYP	ATYP	ATYP	ATYP	ATYP	ATYP	ATYP
150				X	X	X	X	X	X	ATYP	ATYP	ATYP	ATYP	ATYP	ATYP	ATYP	ATYP
160				X	X	X	X	X	X	X	ATYP	ATYP	ATYP	ATYP	ATYP	ATYP	ATYP
180				X	X	X	X	X	X	X	X	ATYP	110624	ATYP	ATYP	ATYP	ATYP
200				X	X	X	X	X	X	X	X	X	ATYP	ATYP	ATYP	ATYP	ATYP
230				X	X	X	X	X	X	X	X	X	X	ATYP	ATYP	ATYP	ATYP
250				X	X	X	X	X	X	X	X	X	X	X	ATYP	ATYP	ATYP
300				X	X	X	X	X	X	X	X	X	X	X	X	ATYP	ATYP
350				X	X	X	X	X	X	X	X	X	X	X	X	X	ATYP

## REDUKCE ZE SYSTÉMU PRIMA PLUS ZÚŽENÍ NA JINÝ SYSTÉM

TYP REDUKCE	DN1	DN2	TYP SYSTÉMU
44	XXX	XXX	80

DN2	80	100	113	120	130	140	150	160	180	200	230	250	300	350
DN1	Kč / ks													
80	488	ATYP	X	X	X	X	X	X	X	X	X	X	X	X
100	611	ATYP	ATYP	X	X	X	X	X	X	X	X	X	X	X
113	690	ATYP	ATYP	ATYP	X	X	X	X	X	X	X	X	X	X
120	759	ATYP	ATYP	ATYP	ATYP	X	X	X	X	X	X	X	X	X
130	790	ATYP	ATYP	ATYP	ATYP	ATYP	X	X	X	X	X	X	X	X
140	852	ATYP	ATYP	ATYP	ATYP	ATYP	ATYP	X	X	X	X	X	X	X
150	913	ATYP	ATYP	ATYP	ATYP	ATYP	ATYP	ATYP	X	X	X	X	X	X
160	975	ATYP	ATYP	ATYP	ATYP	ATYP	ATYP	ATYP	ATYP	X	X	X	X	X
180	1 094	ATYP	ATYP	ATYP	ATYP	ATYP	ATYP	ATYP	ATYP	ATYP	X	X	X	X
200	1 217	ATYP	ATYP	ATYP	ATYP	ATYP	ATYP	ATYP	ATYP	ATYP	ATYP	X	X	X
230	1 403	ATYP	ATYP	ATYP	ATYP	ATYP	ATYP	ATYP	ATYP	ATYP	ATYP	ATYP	X	X
250	1 519	ATYP	ATYP	ATYP	ATYP	ATYP	ATYP	ATYP	ATYP	ATYP	ATYP	ATYP	ATYP	X
300	1 819	ATYP	ATYP	ATYP	ATYP	ATYP	ATYP	ATYP	ATYP	ATYP	ATYP	ATYP	ATYP	ATYP
350	2 127	ATYP	ATYP	ATYP	ATYP	ATYP	ATYP	ATYP	ATYP	ATYP	ATYP	ATYP	ATYP	ATYP

### Nepřehlédněte:

1) Dbejte našich technických podkladů.

Technické změny vyhrazeny  
Schiedel Ceník Nerezové jednovrstvé komíny 01.2024

# ICS 25

## REDUKCE ROZŠÍŘENÍ V SYSTÉMU ICS25

TYP REDUKCE	DN1	DN2	TYP SYSTÉMU
41	XXX	XXX	84

	DN2	80	100	130	150	180	200	230	250	300	350	400	450	500				
DN1	Kč / ks	2 227	2 764	3 596	4 146	4 976	5 531	6 359	6 913	8 295	9 677	9 739	9 914	10 260				
80		ATYP	101890	ATYP	ATYP	ATYP	ATYP	ATYP	ATYP	ATYP	ATYP	ATYP	ATYP	ATYP				
100		X	ATYP	101891	ATYP	ATYP	ATYP	ATYP	ATYP	ATYP	ATYP	ATYP	ATYP	ATYP				
130		X	X	ATYP	101892	ATYP	ATYP	ATYP	ATYP	ATYP	ATYP	ATYP	ATYP	ATYP				
150		X	X	X	ATYP	101893	114203	ATYP	ATYP	ATYP	ATYP	ATYP	ATYP	ATYP				
180							ATYP	101894	ATYP	ATYP	ATYP	ATYP	ATYP	ATYP	ATYP			
200							X	ATYP	101895	115140	ATYP	ATYP	ATYP	ATYP	ATYP	ATYP	ATYP	ATYP
230							X	X	ATYP	ATYP	ATYP	ATYP	ATYP	ATYP	ATYP	ATYP	ATYP	ATYP
250							X	X	X	ATYP	101897	116207	ATYP	ATYP	ATYP	ATYP	ATYP	ATYP
300							X	X	X	X	ATYP	101898	ATYP	ATYP	ATYP	ATYP	ATYP	ATYP
350							X	X	X	X	X	ATYP	101899	ATYP	ATYP	ATYP	ATYP	ATYP
400							X	X	X	X	X	X	ATYP	101900	ATYP	ATYP	ATYP	ATYP
450							X	X	X	X	X	X	X	ATYP	101901	ATYP	ATYP	ATYP
500							X	X	X	X	X	X	X	X	ATYP	ATYP	ATYP	ATYP

## REDUKCE ZÚŽENÍ V SYSTÉMU ICS25

TYP REDUKCE	DN1	DN2	TYP SYSTÉMU
41	XXX	XXX	84

	DN2	80	100	130	150	180	200	230	250	300	350	400	450	500
DN1	Kč / ks	2 227	2 764	3 596	4 146	4 976	5 531	6 359	6 913	8 295	9 677	9 739	9 914	10 260
80		ATYP	X	X	X	X	X	X	X	X	X	X	X	X
100		ATYP	ATYP	X	X	X	X	X	X	X	X	X	X	X
130		ATYP	ATYP	ATYP	X	X	X	X	X	X	X	X	X	X
150		ATYP	ATYP	ATYP	ATYP	X	X	X	X	X	X	X	X	X
180		ATYP	ATYP	ATYP	ATYP	ATYP	X	X	X	X	X	X	X	X
200		ATYP	ATYP	ATYP	ATYP	ATYP	ATYP	X	X	X	X	X	X	X
230		ATYP	ATYP	ATYP	ATYP	ATYP	ATYP	ATYP	X	X	X	X	X	X
250		ATYP	ATYP	ATYP	ATYP	ATYP	ATYP	ATYP	ATYP	X	X	X	X	X
300		ATYP	ATYP	ATYP	ATYP	ATYP	ATYP	ATYP	ATYP	ATYP	X	X	X	X
350		ATYP	ATYP	ATYP	ATYP	ATYP	ATYP	ATYP	ATYP	ATYP	ATYP	X	X	X
400		ATYP	ATYP	ATYP	ATYP	ATYP	ATYP	ATYP	ATYP	ATYP	ATYP	ATYP	X	X
450		ATYP	ATYP	ATYP	ATYP	ATYP	ATYP	ATYP	ATYP	ATYP	ATYP	ATYP	ATYP	X
500		ATYP	ATYP	ATYP	ATYP	ATYP	ATYP	ATYP	ATYP	ATYP	ATYP	ATYP	ATYP	ATYP

## REDUKCE VYOSENÁ ROZŠÍŘENÍ V SYSTÉMU ICS25

TYP REDUKCE	DN1	DN2	TYP SYSTÉMU
42	XXX	XXX	84

	DN2	80	100	130	150	180	200	230	250	300	350
DN1	Kč / ks	2 500	3 125	4 064	4 691	5 628	6 254	7 191	7 814	9 379	10 942
80					ATYP	ATYP	ATYP	ATYP	ATYP	ATYP	ATYP
100					ATYP	ATYP	ATYP	ATYP	ATYP	ATYP	ATYP
130					X	ATYP	ATYP	ATYP	ATYP	ATYP	ATYP
150					X	X	ATYP	ATYP	ATYP	ATYP	ATYP
180					X	X	X	ATYP	ATYP	ATYP	ATYP
200					X	X	X	ATYP	ATYP	ATYP	ATYP
230					X	X	X	X	ATYP	ATYP	ATYP
250					X	X	X	X	X	ATYP	ATYP
300					X	X	X	X	X	X	ATYP
350					X	X	X	X	X	X	ATYP

### Nepřehlédněte:

- 1) Dbejte našich technických podkladů.

## REDUKCE VYOSENÁ ZÚŽENÍ V SYSTÉMU ICS25

TYP REDUKCE	DN1	DN2	TYP SYSTÉMU
42	XXX	XXX	84

	DN2	80	100	130	150	180	200	230	250	300	350		
DNI	Kč / ks												
80	2 500	ATYP	X	X	X	X	X	X	X	X	X		
100	3 125	ATYP	ATYP	X	X	X	X	X	X	X	X		
130	4 064	ATYP	ATYP	ATYP	X	X	X	X	X	X	X		
150	4 691	ATYP	ATYP	ATYP	ATYP	X	X	X	X	X	X		
180	5 628	ATYP	ATYP	ATYP	ATYP	ATYP	X	X	X	X	X		
200	6 254	ATYP	ATYP	ATYP	ATYP	ATYP	ATYP	X	X	X	X		
230	7 191	ATYP	ATYP	ATYP	ATYP	ATYP	ATYP	ATYP	X	X	X		
250	7 814	ATYP	ATYP	ATYP	ATYP	ATYP	ATYP	ATYP	ATYP	X	X		
300	9 379	ATYP	ATYP	ATYP	ATYP	ATYP	ATYP	ATYP	ATYP	ATYP	ATYP		X
350	10 942	ATYP	ATYP	ATYP	ATYP	ATYP	ATYP	ATYP	ATYP	ATYP	ATYP		ATYP

## REDUKCE OD SPOTŘEBIČE ROZŠÍŘENÍ ICS25

TYP REDUKCE	DN1	DN2	TYP SYSTÉMU
43	XXX	XXX	84

	DN2	80	100	130	150	180	200	230	250	300	350	400
DNI	Kč / ks	1 896	2 369	3 081	3 556	4 266	4 739	5 451	5 924	7 108	8 238	9 235
80		ATYP	ATYP	ATYP	ATYP	ATYP	ATYP	ATYP	ATYP	ATYP	ATYP	ATYP
100		X	ATYP	ATYP	ATYP	ATYP	ATYP	ATYP	ATYP	ATYP	ATYP	ATYP
130				ATYP	ATYP	ATYP	ATYP	ATYP	ATYP	ATYP	ATYP	ATYP
150				X	ATYP	ATYP	ATYP	ATYP	ATYP	ATYP	ATYP	ATYP
180				X	X	ATYP	ATYP	ATYP	ATYP	ATYP	ATYP	ATYP
200				X	X	X	ATYP	ATYP	ATYP	ATYP	ATYP	ATYP
230				X	X	X	X	ATYP	ATYP	ATYP	ATYP	ATYP
250				X	X	X	X	X	ATYP	ATYP	ATYP	ATYP
300				X	X	X	X	X	X	ATYP	ATYP	ATYP
350				X	X	X	X	X	X	X	ATYP	ATYP
400				X	X	X	X	X	X	X	X	ATYP

## REDUKCE OD SPOTŘEBIČE ZÚŽENÍ ICS25

TYP REDUKCE	DN1	DN2	TYP SYSTÉMU
43	XXX	XXX	84

	DN2	80	100	130	150	180	200	230	250	300	350	400
DNI	Kč / ks	1 896	2 369	3 081	3 556	4 266	4 739	5 451	5 924	7 108	8 238	9 235
80		ATYP	X	X	X	X	X	X	X	X	X	X
100		ATYP	ATYP	X	X	X	X	X	X	X	X	X
130		ATYP	ATYP	ATYP	X	X	X	X	X	X	X	X
150		ATYP	ATYP	ATYP	ATYP	X	X	X	X	X	X	X
180		ATYP	ATYP	ATYP	ATYP	ATYP	X	X	X	X	X	X
200		ATYP	ATYP	ATYP	ATYP	ATYP	ATYP	X	X	X	X	X
230		ATYP	ATYP	ATYP	ATYP	ATYP	ATYP	ATYP	X	X	X	X
250		ATYP	ATYP	ATYP	ATYP	ATYP	ATYP	ATYP	ATYP	X	X	X
300		ATYP	ATYP	ATYP	ATYP	ATYP	ATYP	ATYP	ATYP	ATYP	ATYP	ATYP
350		ATYP	ATYP	ATYP	ATYP	ATYP	ATYP	ATYP	ATYP	ATYP	ATYP	ATYP
400		ATYP	ATYP	ATYP	ATYP	ATYP	ATYP	ATYP	ATYP	ATYP	ATYP	ATYP

## Nepřehlédněte:

1) Dbejte našich technických podkladů.

Technické změny vyhrazeny  
Schiedel Ceník Nerezové jednovrstvé komíny 01.2024

# Napojovací díly kouřovodů

## Na keramické komíny



NOVÝ TYP  
(bez prolisů)

Přechod PRIMA na STABIL (Adaptér PPL-ST)

		Kouřovod							
		120	130	140	150	160	180	200	250
Komín	140			ATYP					
	Objednávací znak SAP	-	-	ATYP	-	-	-	-	-
	Kč / ks	-	-	na vyžádání	-	-	-	-	-
	160	170574	-	ATYP	170557	170561	-	-	-
	Objednávací znak SAP	-	-	na vyžádání	1 667	1 180	-	-	-
	Kč / ks	2 115	-	na vyžádání	1 667	1 180	-	-	-
	180	-	-	170555	170558	170562	170565	-	-
	Objednávací znak SAP	-	-	170555	170558	170562	170565	-	-
	Kč / ks	-	-	2 077	1 714	2 094	1 245	-	-
200	170576	-	-	170559	170563	170566	171058	-	
Objednávací znak SAP	-	-	-	170559	170563	170566	171058	-	
Kč / ks	1 718	-	-	1 709	2 193	2 263	1 315	-	
250	-	-	-	-	-	ATYP	-	171059	
Objednávací znak SAP	-	-	-	-	-	ATYP	-	171059	
Kč / ks	-	-	-	-	-	na vyžádání	-	2 292	



NOVÝ TYP  
(bez prolisů)

Napojovací díl na STABIL (Kamnářský univerzální ST)

		Kouřovod							
		120	130	140	150	160	180	200	250
Komín	140	ATYP	170513	170517	-	-	-	-	-
	Objednávací znak SAP	-	-	na vyžádání	-	-	-	-	-
	Kč / ks	-	-	2 089	1 819	-	-	-	-
	160	170510	170514	ATYP	170521	170525	-	-	-
	Objednávací znak SAP	-	-	na vyžádání	1 825	1 885	-	-	-
	Kč / ks	1 883	1 904	na vyžádání	1 825	1 885	-	-	-
	180	170511	170515	ATYP	170522	170526	170529	-	-
	Objednávací znak SAP	-	-	na vyžádání	1 877	1 923	1 943	-	-
	Kč / ks	1 797	1 925	na vyžádání	1 877	1 923	1 943	-	-
	200	170512	170516	ATYP	170523	170527	170530	171056	-
	Objednávací znak SAP	-	-	na vyžádání	1 896	1 958	1 983	2 025	-
	Kč / ks	1 985	1 904	na vyžádání	1 896	1 958	1 983	2 025	-
250	-	-	-	ATYP	ATYP	170531	112762	112763	
Objednávací znak SAP	-	-	-	na vyžádání	na vyžádání	3 489	2 682	2 828	
Kč / ks	-	-	-	na vyžádání	na vyžádání	3 489	2 682	2 828	
300	-	-	-	-	-	ATYP	-	-	
Objednávací znak SAP	-	-	-	-	-	na vyžádání	-	-	
Kč / ks	-	-	-	-	-	na vyžádání	-	-	

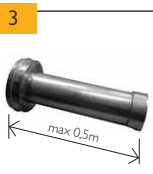

NOVÝ TYP  
(bez prolisů)

Napojovací díl přes zedř (nastavitelný), na STABIL (Adaptér se zděří prodloužení STA)

		Kouřovod							
		120	130	140	150	160	180	200	250
Komín	140	ATYP	ATYP	I31041	-	-	-	-	-
	Objednávací znak SAP	-	-	I31041	-	-	-	-	-
	Kč / ks	-	-	2 859	-	-	-	-	-
	160	I31042	I31043	ATYP	I31045	I31046	-	-	-
	Objednávací znak SAP	-	-	na vyžádání	2 934	3 013	-	-	-
	Kč / ks	2 769	2 852	na vyžádání	2 934	3 013	-	-	-
	180	-	-	I31047	I31048	I31049	I31050	-	-
	Objednávací znak SAP	-	-	I31047	I31048	I31049	I31050	-	-
	Kč / ks	-	-	2 952	3 005	3 057	3 163	-	-
200	-	-	I31051	I31052	I31053	I31054	I31055	-	
Objednávací znak SAP	-	-	I31051	I31052	I31053	I31054	I31055	-	
Kč / ks	-	-	3 074	3 125	3 179	3 286	3 412	-	



NOVÝ TYP  
(bez prolisů)

Napojovací díl - krb. kamna na STABIL – černý (kamnářský jednostranný, oboustranný O)

		Kouřovod							
		120	130	140	150	160	180	200	250
Komín	140	170475	ATYP	O 170460	-	-	-	-	-
	Objednávací znak SAP	-	-	O 170460	-	-	-	-	-
	Kč / ks	2 764	na vyžádání	2 764	-	-	-	-	-
	160	170476	170479	-	O 170461	-	-	-	-
	Objednávací znak SAP	-	-	-	O 170461	-	-	-	-
	Kč / ks	2 921	2 765	-	2 123	-	-	-	-
	180	170477	170480	-	170482	O 170462	O 170463	-	-
	Objednávací znak SAP	-	-	-	170482	O 170462	O 170463	-	-
	Kč / ks	2 707	2 765	-	2 049	2 102	2 102	-	-
	200	170478	170481	-	170483	170485	170486	-	-
	Objednávací znak SAP	-	-	-	170483	170485	170486	-	-
	Kč / ks	3 098	2 713	-	2 070	2 130	2 130	-	-
250	-	-	-	ATYP	-	ATYP	-	-	
Objednávací znak SAP	-	-	-	na vyžádání	-	na vyžádání	-	-	
Kč / ks	-	-	-	na vyžádání	-	na vyžádání	-	-	
300	-	-	-	-	-	ATYP	-	-	
Objednávací znak SAP	-	-	-	-	-	na vyžádání	-	-	
Kč / ks	-	-	-	-	-	na vyžádání	-	-	

### Nepřehlédněte:

1) Dbejte našich technických podkladů.

NA OBJEDNÁVKU

SKLADEM

ATYP = CENA S INDIVIDUÁLNÍM PŘÍPLATKEM

# Napojovací díly kouřovodů

## Na keramické komíny

SCHIEDEL

5

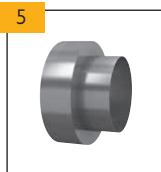

NOVÝ TYP  
(bez prolisů)

Přechod PRIMA na ABSOLUT a UNI ADVANCED (Adaptér PPL-ABS+ADV)

		Kouřovod							
		120	130	140	150	160	180	200	250
Objednávací znak SAP	Komín	140	-	-	ATYP	-	-	-	-
		160	-	-	na vyžádání	-	-	-	-
		170570	-	-	170538	170541	170544	-	-
		Kč / ks	2 135	-	2 084	1 989	1 156	-	-
		180	-	-	-	170542	170545	170547	-
		Kč / ks	-	-	-	2 101	2 101	1 223	-
		200	170572	-	-	170543	170546	170548	171057
		Kč / ks	2 126	-	-	2 115	2 140	2 223	1 289

6



NOVÝ TYP  
(bez prolisů)

Univerzální napojovací díl ABSOLUT a UNI ADVANCED (Kamnářský univerzální ABS+ADV)

		Kouřovod							
		120	130	140	150	160	180	200	250
Objednávací znak SAP	Komín	140	170489	ATYP	170497	-	-	-	-
		160	170490	-	-	-	-	-	-
		Kč / ks	2 127	na vyžádání	1 946	-	-	-	-
		180	170491	ATYP	170499	170502	-	170507	-
		Kč / ks	2 089	na vyžádání	2 023	2 012	-	2 057	-
		200	170492	170496	ATYP	170503	170506	170508	171055
		Kč / ks	2 074	2 074	na vyžádání	2 074	2 090	2 197	2 136

7

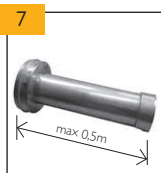

NOVÝ TYP  
(bez prolisů)

Napojovací díl přes zeď (nastavitelný), pro ABS a UNI ADV (Adaptér se zděří prodloužení ABS)

		Kouřovod							
		120	130	140	150	160	180	200	250
Objednávací znak SAP	Komín	140	ATYP	ATYP	131058	-	-	-	-
		160	131059	131060	ATYP	131062	131063	-	-
		Kč / ks	2 562	2 817	na vyžádání	2 930	2 976	-	-
		180	-	-	131064	131065	131066	131067	-
		Kč / ks	-	-	2 921	2 969	3 025	3 128	-
		200	-	-	131068	131069	131070	131071	131072
		Kč / ks	-	-	3 046	3 098	3 150	3 264	3 370

Napojovací díl - krb. kamna na ABSOLUT a UNI ADVANCED – černý (kamnářský jednostranný, oboustranný O)



NOVÝ TYP  
(bez prolisů)

		Kouřovod						
		120	130	140	150	160	180	200
Objednávací znak SAP	Komín	140	170464	ATYP	ATYP	-	-	-
		160	170465	170468	-	170456	-	-
		Kč / ks	2 944	2 963	-	2 274	-	-
		180	170466	170469	-	170471	170457	170458
		Kč / ks	2 894	2 963	-	2 181	2 084	2 084
		200	170467	170470	-	170472	170473	170474
		Kč / ks	2 904	2 904	-	2 219	2 278	2 278

Páska skleněná 30x2 náhradní díl - 1 metr



Objednávací znak SAP	900014070
Kč / ks	64

### Nepřehlédněte:

1) Dbejte našich technických podkladů.

NA OBJEDNÁVKU	SKLADEM	ATYP = CENA S INDIVIDUÁLNÍM PŘÍPLATKEM
---------------	---------	--

Technické změny vyhrazeny  
Schiedel Ceník Nerezové jednovrstvé komíny 01.2024

PRIMA PLUS

PRIMA I

PRIMA SMOOTH

AC FLEX

TECNOFLEX

KERANOVA

UNISAN\*\*\*

REDUKCE A  
NAPOJOVACÍ DÍLY

RED  
67

PRO NAPOJENÍ 45° A 90°

POUZE PRO 90°

# Příslušenství

## Mobilní hrdlovací zařízení

Objednávací znak SAP: **940003970** 37 641 Kč  
**ZÁPŮJČKA**

### Technické parametry:

minimálně Ø 80 mm (součást stroje)  
maximálně Ø 250 mm možné hrdlení i Ø 1000 mm –  
nutné prodloužení segmentů (stůl - nebo ramena)  
max. tloušťka hrdleného materiálu AC – 1 mm  
výška zdvihu segmentů – 13 mm  
hmotnost – 15 kg  
výška – 550 mm  
šířka – 280 x 280 mm

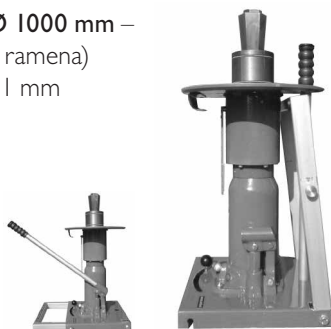

Obj. z. SAP		Kč / ks
940003954	SEGMENT DN090	1 256
940003955	SEGMENT DN100	1 348
940003956	SEGMENT DN110	1 630
940003972	SEGMENT DN120	1 768
940003973	SEGMENT DN130	2 303
940003957	SEGMENT DN140	2 501
940003958	SEGMENT DN150	2 501
940003959	SEGMENT DN160	2 780
940003960	SEGMENT DN180	3 075
940003961	SEGMENT DN190	3 257
940003962	SEGMENT DN200	3 455
940003963	SEGMENT DN220	3 981
940003964	SEGMENT DN240	4 541
940003965	SEGMENT DN250	4 606
940003966	SEGMENT DN260	4 790
940003967	SEGMENT DN270	4 889
940003968	SEGMENT DN280	5 019
940003969	SEGMENT DN300	5 670

### Nepřehlédněte:

1) Dbejte našich technických podkladů.

NA OBJEDNÁVKU, DODACÍ LHŮTA DO 12 PRACOVNÍCH DNŮ

SKLADEM

# ZASÍLÁNÍ DROBNÉHO PŘÍSLUŠENSTVÍ PŘEPRAVNÍ SLUŽBOU GLS

SCHIEDEL

Abychom mohli rychleji reagovat na požadavky Vašich i našich zákazníků, přicházíme nyní s novou službou - **zasíláním vybraného zboží** přepravní společností GLS.

## Podmínky pro zasílání balíků ze společnosti Schiedel, s.r.o. přepravní službou GLS

### Ceník pro zasílání GLS :

- Cena 200,- Kč** - 1 balík = 1 ks artiklu (SAP ID) označený v ceníku značkou GLS, max. do celkové hmotnosti 10 kg
- Cena 300,- Kč** - 1 balík = 2 ks artiklů (SAP ID) označených v ceníku značkou GLS, max. do celkové hmotnosti 10 kg
- Cena 400,- Kč** - 1 balík = 3 ks a více artiklů (SAP ID) označených v ceníku značkou GLS, max. do celkové hmotnosti 10 kg

- Zasílání zboží bude prováděno pouze na adresu partnera.
- Požadavek na zaslání je zřetelně označen v objednávce.
- Termín dodání – do 3 pracovních dnů od potvrzené objednávky.
- Po potvrzení objednávky není možné objednávku měnit ani rušit.
- Po potvrzení objednávky není možné měnit adresu dodání.
- V případě nedoručení balíku na místo určení ani na druhý pokus, bude balík vrácen zpět na sklad a částka za zaslání bude přeúčtována objednateli.
- Všechny balíky budou přelepeny páskou Schiedel. Při jejím zjevném poškození, či zjevném poškození balíku, uveďte tuto skutečnost do přepravního listu přepravce. Doporučujeme pořídit fotodokumentaci poškození před rozbalením a ihned po rozbalení.
- Pokud odmítnete převzetí balíku z důvodu většího poškození, uveďte tuto skutečnost do přepravního listu přepravce.
- Při převzetí poškozeného balíku bez provedení zápisu o poškození zboží v přepravním listu, nebude na toto při reklamaci brán zřetel ze strany přepravce ani ze strany Schiedel.
- V případě požadavku na službu GLS Vás upozorňujeme, že neposkytujeme potvrzené dodací listy.

### Nepřehlédněte:

1) Dbejte našich technických podkladů.

Technické změny vyhrazeny  
Schiedel Ceník Nerezové jednovrstvé komíny 01.2024

# Prodejní území SPECIALISTÉ NEREZ

## Kontaktujte naše obchodní zástupce:

### REGION 1:

Ing. Petr Kepka

tel.: 602 657 091

mail: petr.kepka@schiedel.com

### REGION 2:

Ing. Jakub Heidler

tel.: 602 424 634

mail: jakub.heidler@schiedel.com

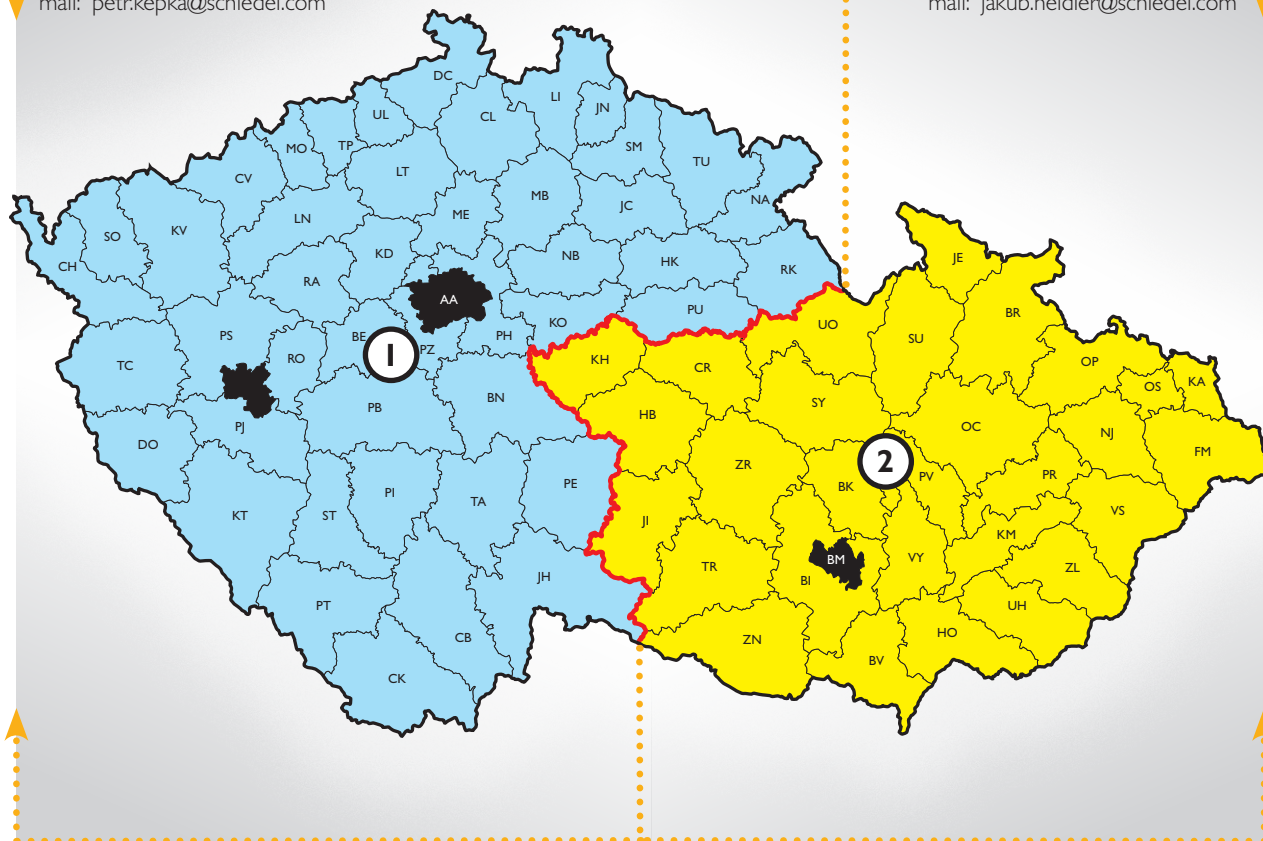

Schiedel, s.r.o. - hlavní správa  
Horoušanská 286  
250 81 Nehvizdy

telefon (recepce)

326 999 011

web

www.schiedel.cz

Vedoucí zákaznického servisu

326 999 030

lucie.benesova@schiedel.com

Zákaznický servis Nehvizdy



326 999 041

326 999 054

326 999 077

Závod Olomouc, U panelárny 8, 772 00 Olomouc 2

objednavky.cz@schiedel.com

Zákaznický servis Olomouc



585 311 470

585 313 302

Výdejní doba

Výdejní doba ve všech závodech

Pondělí - Čtvrtek

7.30 - 15.00

Pátek

7.30 - 12.00

Technické oddělení - nerezové komíny

p. Jan Kohout

326 999 051

jan.kohout@schiedel.com

Sledujte nás:

